

BAUKRAFT

POWER TOOLS

BK-3-1 Set

BK-BCIW08



BK-BCD40



2x4Ah

BK-BAG72



STUTTGART
BAUKRAFT
POWER TOOLS

- Безщеткови ъглошлайф, гайковерт, ударна бормашина комплект
- Brushless angle grinder, impact wrench, cordless drill set
- Set polizor unghiular, cheie de impact, bormașină cu acumulator

Contents

2	BG	схема
3; 24; 44	BG	оригинални инструкции за експлоатация
11; 30; 51	EN	original instructions' manual
17; 35; 58	RO	instrucțiuni

BK-3-1 Set

USER'S MANUAL



Зарядно устройство		
параметър	мерна единица	стойност
Номинално захранващо напрежение	V AC	230
Честота на променливия ток	Hz	50
Клас на защита	-	II

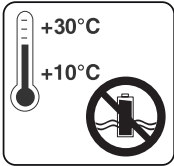

Съхранявайте акумулаторната батерия само в сухи помещения при температура на въздуха от + 10 ° C до + 30 ° C.

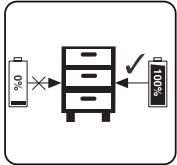

Съхранявайте батерията само в заредено състояние (заредена най-малко на 40%).

EN

INFORMATION OF BATTERY&CHARGER

Charger		
parameter	measure	value
Voltage	V AC	230
Frequency	Hz	50
Protection class	-	II

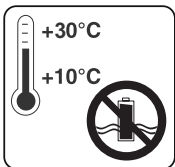

Store the battery only in dry rooms with an ambient temperature of +10°C to +30°C.

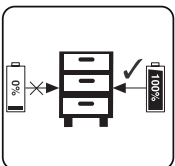

Place only charged batteries in storage (charged at least 40%).



Изобразени елементи:

1. Пусков прекъсвач.
2. Превключвател на посоката на въртене.
3. Регулатор на въртящия момент.
4. Бързозатягащ патронник.

5. Акумулаторна батерия.

6. Освобождаващ бутон на акумулаторната батерия.
7. Превключвател на скоростите

* Може да има разлика във външния вид между машината от схемата и вашият модел.



Двойна изолация
Double isolation



Носете защитни антифони!
Always wear hearing protection!



Прочетете ръководството преди употреба!
Refer to instruction manual booklet!



Носете защитни очила!
Wear safety glasses!



Носете защитна маска!
Wear dust mask!

Оригинална инструкция за употреба

Уважаеми потребители,

Поздравления за покупката на машина от марката **Vaukraft**. При правилно инсталиране и експлоатация, **Vaukraft** са сигурни и надеждни машини и работата с тях ще Ви достави истинско удоволствие. За Вашето удобство е изградена и отлична сервизна мрежа с 45 сервиза в цялата страна.

Преди да използвате тази машина, моля, внимателно се запознайте с настоящата “Инструкция за употреба”.

В интерес на Вашата безопасност и с цел осигуряване на правилната й употреба, прочетете настоящите инструкции внимателно, включително препоръките и предупрежденията в тях. За избягване на ненужни грешки и инциденти, важно е тези инструкции да останат на разположение за бъдещи справки на всички, които ще ползват машината. Ако я продадете на нов собственик то “Инструкцията за употреба” трябва да се предаде заедно с нея, за да може новия ползвател да се запознае със съответните мерки за безопасност и инструкциите за работа.

“Евромастер Импорт Експорт” ООД е упълномощен представител на производителя и собственик на търговската марка **Vaukraft**. Адресът на управление на фирмата е гр. София 1231, бул. “Ломско шосе” 246, тел. +359 700 44 155, ; www.euromasterbg.com; e-mail: info@euromasterbg.com.

От 2006 година във фирмата е въведена системата за управление на качеството ISO 9001:2008 с обхват на сертификацията: Търговия, внос, износ и сервиз на професионални и хоби електрически, пневматични и механични инструменти и обща железария. Сертификатът е издаден от **Moody International Certification Ltd, England**.

Технически данни

параметър	мерна единица	стойност
Модел	-	BK-BCD40
Зарядно устройство		
Номинално захранващо напрежение	V AC	230
Честота на променливия ток	Hz	50
Изходно напрежение	V DC	20
Големината на тока на зареждане	A	1.5
Клас на защита	-	II
Акумулаторна бормашина		
Номинално напрежение	V DC	18
Обороти на празен ход	min ⁻¹	0-450 / 0-1500
Диаметър на захващаните в патронника работни инструменти	mm	10
Механични скорости	-	2
Максимален въртящ момент	Nm	40
Тип на акумулаторните елементи на батерията	-	Li-ion

1. Общи указания за безопасна работа.

Прочетете внимателно всички указания. Неспазването на приведените по-долу указания може да доведе до токов удар, пожар и/или тежки травми. Съхранявайте тези указания на сигурно място.

1.1. Безопасност на работното място.

1.1.1. Поддържайте работното си място чисто и добре осветено. Безпорядъкът и недостатъчното осветление могат да спомогнат за възникването на трудова злополука.

1.1.2. Не работете с акумулаторната бормашина в среда с повишена опасност от

възникване на експлозия, в близост до лесно запалими течности, газове или прахообразни материали.

По време на работа от акумулаторната бормашина може да се отделят искри, които могат да възпламенят прахообразни материали или пари.

1.1.3. Дръжте деца и странични лица на безопасно разстояние, докато работите с акумулаторната бормашина.

Ако вниманието Ви бъде отклонено, може да загубите контрол над акумулаторната бормашина.

1.2. Безопасност при работа с електрически ток.

1.2.1. Щепселът на зарядното устройство трябва да е подходящ за използвания контакт. В никакъв случай не се допуска изменение на конструкцията на щепсела. Когато работите със занулени електроуреди, не използвайте адаптери за щепсела.

Ползването на оригинални щепсели и контакти намалява риска от възникване на токов удар.

1.2.2. Предпазвайте акумулаторната си бормашина от дъжд и влага.

Проникването на вода в акумулаторната бормашина повишава опасността от токов удар.

1.3. Безопасен начин на работа.

1.3.1. Бъдете концентрирани, следете внимателно действията си и постъпвайте предпазливо и разумно. Не използвайте акумулаторната бормашина, когато сте уморени или под влиянието на наркотични вещества, алкохол или упойващи лекарства.

Един миг разсеяност при работа с акумулаторната бормашина може да има за последствие тежки наранявания.

1.3.2. Работете с предпазващо работно облекло и винаги с предпазни очила.

Носенето на подходящи за ползваната акумулаторна бормашина и извършваната дейност лични предпазни средства, като дихателна маска, здрави плътно затворени обувки със стабилен грайфер, защитна каска и шумозаглушители (антифони), намалява риска от възникване на трудова злополука.

1.3.3. Избягвайте опасността от включване на акумулаторната бормашина по невнимание. Ако, когато носите акумулаторната бормашина, дръжте пръста си върху пусковия прекъсвач, съществува опасност от възникване на трудова злополука.

1.3.4. Избягвайте неестествените положения на тялото. Работете в стабилно положение на тялото и във всеки момент поддържайте равновесие. Така ще можете да контролирате акумулаторната бормашина по-добре и по-безопасно, ако възникне неочаквана ситуация.

1.3.5. Работете с подходящо облекло. Не работете с широки дрехи или украшения. Дръжте косата си, дрехите и ръкавици на безопасно разстояние от въртящи се звена на акумулаторната бормашина. Широките дрехи, украшенията, дългите коси могат да бъдат захванати и увлечени от патронника.

1.4. Грижливо отношение към акумулаторната бормашина.

1.4.1. Не претоварвайте акумулаторната бормашина. Използвайте акумулаторната бормашина само съобразно нейното предназначение. Ще работите по-добре и по-безопасно, когато използвате подходящата акумулаторна бормашина в зададения от производителя диапазон на натоварване.

1.4.2. Съхранявайте акумулаторната бормашина на места, където не може да бъде достигната от деца. Не допускайте тя да бъде използвана от лица, които не са запознати с начина на работа с нея и не са прочели тези инструкции. Когато е в ръцете на неопитни потребители, акумулаторната бормашина може да бъде опасна.

1.4.3. Поддържайте акумулаторната си бормашина грижливо. Проверявайте дали подвижните звена функционират безукорно, дали не заклинват, дали има счупени или повредени детайли, които нарушават или изменят функциите на акумулаторната бормашина. Преди да използвате акумулаторната бормашина, се погрижете повредените детайли да бъдат ремонтирани. Много от трудовите злополуки се дължат на не добре поддържани електроинструменти и уреди.

1.4.4. Поддържайте режещите инструменти винаги добре заточени и чисти. Добре поддържаните режещи инструменти с остри режещи ръбове оказват по-малко съпротивление и с тях се работи по-леко.

1.4.5. Използвайте акумулаторната бормашина, допълнителните приспособления

и работните инструменти, съобразно инструкциите на производителя. При това се съобразявайте и с конкретните работни условия и операции, които трябва да изпълните. Използването на акумулаторна бормашина за различни от предвидените от производителя приложения повишава опасността от възникване на трудови злополуки.

1.5. Указания за безопасна работа, специфични за закупената от Вас акумулаторна бормашина.

Внимание! Загубата на контрол над електроинструмента може да доведе до възникване на трудови злополуки.

1.5.1. Не използвайте допълнителни приспособления, които не се препоръчват от производителя специално за този електроинструмент. Фактът, че можете да закрепите към машината определено приспособление или работен инструмент, не гарантира безопасна работа с него.

1.5.2. Никога не поставяйте ръцете си в близост до въртящи се работни инструменти.

1.5.3. Ако изпълнявате дейности, при които съществува опасност работният инструмент да попадне на скрити проводници под напрежение, дръжте електроинструмента само за електроизолираните ръкохватки. При влизане на работния инструмент в контакт с проводници под напрежение то се предава по металните детайли на акумулаторната бормашина и това може да доведе до токов удар.

1.5.4. Използвайте подходящи прибори, за да откриете евентуално скрити под повърхността тръбопроводи, или се обърнете към съответното местно снабдително дружество. Влизането в съприкосновение с проводници под напрежение може да предизвика пожар и токов удар. Увреждането на газопровод може да доведе до експлозия. Повреждането на водопровод има за последствие големи материални щети и може да предизвика токов удар.

1.5.5. Осигурявайте обработвания детайл.

Детайл, захванат с подходящи приспособления или скоби, е застопорен по-здраво и сигурно, отколкото, ако го държите с ръка.

1.5.6. Редовно почиствайте вентилационните отвори на Вашата акумулаторна бормашина.

1.5.7. Да се използва само препоръчвания акумулатор и зарядно устройство.

1.5.8. Акумулаторът винаги трябва да се държи далече от източници на топлина. Да не се оставя за дълго време в среда с висока температура (на слънчеви места, в близост до нагреватели или там, където температурата надвишава 50°C).

1.5.9. Времето за зареждане на акумулаторната батерия не трябва да надвишава 1.5 часа, в противен случай тя може да се повреди.

1.5.10. Да се избягва зареждането на акумулаторната батерия при температури, по-ниски от 0°C.

1.5.11. Зарядното устройство, доставяно заедно с акумулаторната бормашина, е предназначено за работа само с нея. То не трябва да се използва за други цели.

1.5.12. Не поставяйте, каквито и да са метални предмети в зарядното устройство.

1.5.13. Не сменяйте посоката на въртене на шпиндела на акумулаторната бормашина по време на работа. Така ще я повредите.

1.5.14. За почистване на акумулаторната бормашина използвайте мека и суха тъкан. Никога не използвайте каквото и да е разтворител или алкохол.

1.5.15. Преди почистване на зарядното устройство го изключете от мрежата.

1.5.16. Ако Ви предстои да зареждате батерии последователно една след друга, между отделните зареждания правете паузи от 30 минути.

1.6. Специални условия за безопасност при работа със зарядното устройство.

Преди пристъпване към работа със зарядното устройство, трябва да се прочете цялата отнасяща се за него и съдържаща се в настоящата инструкция информация, както и означенията на зарядното устройство и батерията, за която то е предназначено.

1.6.1. За да се намали риска от телесни повреди и наранявания, зарядното устройство трябва да се използва единствено за зареждане на батерии от никелово-кадмиев тип. Батериите от друг тип могат да избухнат, да предизвикат тежки наранявания или други материални щети.

1.6.2. Зарядното устройство да не се излага на влиянието на влага или вода.

1.6.3. Използването на присъединителни, не препоръчвани или не продавани елементи от производителя на зарядното устройство застрашава от възникване на пожар, причиняване на телесни повреди или токов удар.

1.6.4. Захранващият кабел не трябва да бъде настъпван. Той не трябва да се намира в проход, където преминават хора и не трябва да бъде подложен на някаква друга опасност (например твърде силно опъване).

1.6.5. Ако няма необходимост, да не се използва удължител. Използването на неподходящ удължител може да предизвика пожар или токов удар. Ако използването на удължител е необходимо, най-напред се уверете дали, контактът на удължителя съответства на щифтовете на оригиналния щепсел, захранващ зарядното устройство.

1.6.6. Удължителят трябва да бъде в изправно техническо състояние.

1.6.7. Не се разрешава използването на зарядното устройство с повреден захранващ кабел или щепсел. Повредата трябва да бъде отстранена от квалифицирано лице.

1.6.8. Не се разрешава използването на зарядното устройство, ако то е било подложено на силен удар, падане или е било повредено по друг начин. Проверката и евентуалното му поправяне трябва да бъде поверено на оторизиран сервиз на Baukraft.

1.6.9. Не се разрешават опити за разглобяване на зарядното устройство. Всички ремонти трябва да бъдат поверени на оторизиран сервиз на Baukraft. Неправилно извършеният монтаж на зарядното устройство заплашва с електрически удар или пожар.

1.6.10. Преди пристъпване към каквито и да е обслужващи дейности или почистване на зарядното устройство, то трябва да се изключи от мрежата.

1.6.11. Зарядното устройство да се изключва от електрическата мрежа, когато не се използва!

2. Конструкция и предназначение.

Акумулаторната бормашина е електроинструмент, захранван от акумулатор. Задвижва се от колекторен електродвигател за постоянен ток с постоянни магнити и планетарен редуктор с цилиндрични зъбни колела. Акумулаторната бормашина е предназначена за завиване и отвиване на винтове и болтове в дървесина, метал и пластмаса, както и за пробиване на отвори в изброените материали. Електроинструментите с акумулаторно, без кабелно захранване, са особено подходящи при работи, свързани с вътрешно обзавеждане, приспособяване на помещения и други.

Не се разрешава използването на електроинструмента за дейности, различни от неговото предназначение!

3. Данни за шума и вибрациите.

Ниво на звуковото налягане: $L_{pA} = 77.8 \text{ dB(A)}$ $K=3 \text{ dB(A)}$

Ниво на мощност на звука: $L_{wA} = 88.8 \text{ dB(A)}$ $K=3 \text{ dB(A)}$

Стойност на вибрационните ускорения: $a_n = 2.711 \text{ m/s}^2$ ($K=1.5 \text{ m/s}^2$)

4. Подготовка за работа.

4.1. Поставяне и изваждане на акумулаторната батерия.

Превключвателят на посоката на въртене (2) се поставя в средно междинно положение. В това положение пусковият прекъсвач (1) е блокиран.

Притискат се бутоните и акумулаторната батерия се изважда надолу.

Поставете заредената акумулаторна батерия на мястото и в ръкохватката до ясното щракване на заключващите бутони.

4.2. Зареждане на акумулаторната батерия.

Акумулаторната бормашина се доставя с частично заредена акумулаторна батерия. Преди употреба батерията трябва да се зареди изцяло. Зареждането трябва да се извършва при температура на околната среда в обхват от 4°C до 40°C. Една нова батерия или такава, която не е била употребявана дълго време, придобива пълния си капацитет след около 5 цикъла на зареждане и разреждане.

Напрежението на електрическата мрежа трябва да съответства на означеното на табелката на зарядното устройство.

Преди започване на зареждането винаги най-напред трябва да се провери състоянието на зарядното устройство и на захранващия кабел.

За зареждане на акумулатора трябва да се използва единствено зарядно устройство, доставяно с акумулаторната бормашина.

Зарядното устройство не трябва да се подлага на действието на дъжд, влага или на заливане с течности.

- 4.2.1. Превключвателят на посоката на въртене (2) се поставя в средно положение.
- 4.2.2. Изважда се акумулаторната батерия от акумулаторната бормашина.
- 4.2.3. Поставя се акумулаторната батерия в гнездото на зарядната станция .
- 4.2.4. Включва се кабела на зарядното устройство към контакта на зарядната станция.
- 4.2.5. Включва се зарядното устройство към мрежата (220 V).

Светват два диода на зарядната станция зелен и червен. Светването на зеления диод информира за включването на зарядната станция към мрежата, светването на червения диод сигнализира, че се извършва процеса на зареждане на акумулатора. В зависимост от степента на разреждане, акумулаторната батерия ще се зареди след около 1 часа.

4.2.6. Акумулаторната батерия не трябва да се зарежда по-дълго от 1.5 часа. Превишаването на това време може да предизвика повреда на елементите и. Зарядната станция няма да се изключи автоматично след пълното зареждане на акумулаторната батерия. Червеният контролен диод ще продължава да свети. Захранването трябва да се изключи преди да се извади акумулаторната батерия от зарядната станция. Да се избягват краткотрайни зареждания едно след друго. Акумулаторната батерия не трябва да се до зарежда след кратко използване на акумулаторната бормашина. По време на зареждането както зарядното устройство, така и акумулаторната батерия се нагряват. Това е съвсем нормално. Значителното намаляване на времето между отделните зареждания свидетелства за това, че акумулаторната батерия е изхабена и трябва да бъде заменена.

5. Работа с акумулаторната бормашина. Настройки, включване и изключване.

- 5.1. Включване - натиска се пусковия бутон (1).
- 5.2. Изключване - освобождава се пусковия бутон (1).
- 5.3. Спирачка на шпиндела.

Акумулаторната бормашина е снабдена с електронна спирачка, която спира шпиндела незабавно след освобождаване на пусковия прекъсвач (1). Спирачката гарантира точност при завиване и пробиване и не допуска свободното въртене на шпиндела по инерция след изключване.

5.4. Регулиране скоростта на въртене.

Скоростта на завинтване или пробиване може да се регулира по време на работа чрез увеличаване или намаляване натиска на пусковия бутон (1). Регулирането на скоростта дава възможност за бавен старт, което при пробиване на отвори в гипс или в гладки и полирани повърхности предотвратява приплъзването на свредлото, а при завиване и отвиване помага да се контролира процеса.

5.5. Предпазен съединител. Регулиране на въртящия момент.

Поставянето на пръстена (3) в избраното положение предизвиква фиксиране на съединителя на определена стойност на въртящия момент. След достигане на зададения момент на избраното положение настъпва автоматично изключване на предпазния съединител. Това позволява да се предотврати завиването на винта твърде надълбоко.

За различните винтове и различните материали се прилагат различни стойности на въртящия момент.

Моментът е толкова по-голям, колкото по-голямо е числото, съответстващо на даденото положение.

Пръстенът (3) се поставя на определена стойност на въртящия момент.

Препоръчваме Ви да се започвате работа с въртящ момент с по-малка стойност.

Въртящия момент трябва да се увеличава постепенно до получаване на желанния резултат. За отвинтване на винтове трябва да се избират по-големи стойности.

За пробиване на отвори трябва да се избере настройката, означена със символ на свредло. При тази настройка акумулаторната бормашина работи при най-високата стойност на въртящия момент.

Способността за подборане на съответната настройка се придобива с практиката.

Установяването на пръстена в положение за пробиване предизвиква дезактивиране на предпазния съединител.

5.6. Смяна на скоростите.

Акумулаторната бормашина притежава превключвател на скоростите даващ възможност

да се увеличи диапазона на скоростта на въртене при промяна на въртящия момент.

I Скорост: по-ниски обороти, по-голям въртящ момент;

II Скорост: по-високи обороти, по-малък въртящ момент.

В зависимост от извършваните работи превключвателят на скоростите трябва да се постави в съответното положение. Ако той не може да бъде преместен, трябва малко да се завърти шпиндела.

Не променяйте положението на превключвателя на скоростите по време на работа на акумулаторната бормашина. Това ще предизвика повреда на електроинструмента.

5.7. Поставяне на работния инструмент.

Превключвателят на посоката на въртене (2) се поставя в средно положение.

Придържайки задния пръстен на патронника и въртейки надясно предния пръстен се получава желаното отваряне на челюстите, необходимо за поставяне на свредло или накрайник.

Свредлото или накрайника се вкарват до край в отвора на патронника.

Придържайки задния пръстен, се завърта предния пръстен наляво и силно се натяга.

Демонтирането на работния инструмент се извършва в последователност, обратна на монтажа му.

При закрепване на свредлото или накрайника в патронника трябва да се обърне внимание на правилното ориентиране на инструмента. При използване на къси накрайници за отвертки или битове трябва да се използва допълнителен магнитен удължител.

5.8. Посока на въртене наляво-надясно.

С помощта на превключвателя на посоката на въртене (2) се извършва избор на посоката на въртене на шпиндела.

Въртене надясно - превключвателят (2) се поставя в крайно ляво положение.

Въртене наляво - превключвателят (2) се поставя в крайно дясно положение.

Не се разрешава да се извършва промяна на посоката на въртене, когато шпиндела на акумулаторната бормашина се върти.

5.9. Пробиване.

Когато трябва да се пробие отвор с голям диаметър, се препоръчва да първо да се пробие по-малък отвор, който след това да бъде разпробит до желания размер. Това ще предотврати претоварването на бормашината. Пробиването на дълбоки отвори трябва да се извършва степенно, като периодично се изважда свредлото от отвора, за да се отстраняват стружките или прахта. Ако по време на пробиването свредлото се заклини в отвора, трябва веднага да се спре бормашината. Използвайте смяната на посоката на въртене за да извадите свредлото от отвора. Бормашината трябва да се държи съосно с пробивания отвор. В идеалния случай свредлото трябва да се поставя перпендикулярно към повърхността на обработвания материал. Ако условието за перпендикулярност не се спазва, по време на работа може да се стигне до заклещване или до счупване на свредлото в отвора, както и нараняване на потребителя. Продължителното пробиване при ниска скорост на въртене застрашава двигателя от прегряване. Трябва да се правят периодични паузи по време на работа или да се даде възможност на бормашината да поработи на максимални обороти без натоварване за около 3 минути. Да не се закриват отворите в корпуса служещи за вентилация на електродвигателя.

5.10. Правете периодични паузи в работата.

5.11. Съхранявайте и се отнасяйте към допълнителните принадлежности грижливо.

5.12. Не хвърляйте инструмента, не го претоварвайте, не го потапяйте във вода и в други течности, не го употребявайте за смесване на лепилни и бетонни разтвори.

6. Обслужване и поддръжка.

Корпусът на бормашината трябва да се избърсва с парче мека тъкан. Не бива да се използва каквото и да е почистващо средство, тъй като то може да предизвика повреда на корпуса на бормашината.

6.1. Смяна на патронника.

Бързозатягащия патронник е завинтен на шпиндела на бормашината и допълнително осигурен с винт.

Поставете превключвателя на посоката на въртене (2) в средно положение.

Отворете челюстите на патронника.

Отвинтете затягащия винт с помощта на кръстата отвертка, въртейки отвертката надясно (лява резба).

Закрепете шестостенния ключ в патронника.

Ударете леко по другия край на шестостенния ключ.

Развинтете патронника.

Монтирането на патронника се извършва в последователност, обратна на неговото демонтиране.

6.2. Двигател

Машината е снабдена с безчетков електродвигател. Работата по смяната поверявайте само на квалифицирано лице, с оригинални резервни части в оторизирани сервиси на Baukraft.

6.3. Всички видове неизправности трябва да бъдат отстранявани в оторизирани сервиси на Baukraft.

6.4. Ремонтът на Вашите електроинструменти е най-добре да се извършва само от квалифицирани специалисти. По този начин се гарантира безопасната работа на електроинструментите.



7. Опазване на околната среда.

7.1. С оглед опазване на околната среда електроинструментът и опаковката трябва да бъдат подложени на подходяща преработка за повторното използване на съдържашите се в тях суровини.

Не изхвърляйте електроинструменти при битовите отпадъци! Съгласно Директивата на Европейския съюз 2012/19/ЕС относно излезли от употреба електрически и електронни устройства и утвърждаването и като национален закон електроинструментите, които не могат да се използват повече, трябва да се събират отделно и да бъдат подлагани на подходяща преработка за оползотворяване на съдържашите се в тях суровини.

7.2. Акумулаторна батерия.

Литиево-йонна батерия (Li-ion).

Не изхвърляйте батерии при битовите отпадъци или във водохранилища! Не ги изгаряйте! Акумулаторните батерии трябва да бъдат събирани, рециклирани или унищожавани по екологичен начин.

Съгласно Директива 2013/56/ЕС дефектни или изхабени акумулаторни или обикновени батерии трябва да бъдат рециклирани.



Dear Customer,

Congratulations on the purchase of machinery from the fastest growing brand of electric and pneumatic tools - Baukraft. When properly installed and operating, Baukraft are safe and reliable machines and work with them will deliver a real pleasure. For your convenience has been built and excellent service network of 45 service station across the country.

Before using this machine, please carefully acquainted with these "instructions for use.

In the interest of your safety and to ensure proper use and read these instructions carefully, including the recommendations and warnings in them. To avoid unnecessary errors and accidents, it is important that these instructions will remain available for future reference to all who will use the machine. If you sell it to a new owner "Instructions for Use" must be submitted along with it to enable new users to become familiar with relevant safety and operating instructions.

Euromaster Import Export Ltd. is an authorized representative of the manufacturer and owner of the trademark Baukraft.

Adress: Sofia City 1231, Bulgaria "Lomsko shause" Blvd. 246, tel +359 700 44 155, ; www.euromasterbg.com; e-mail: info@euromasterbg.com.

Since 2006 the company introduced the system of quality management ISO 9001:2008 with scope of certification: Trade, import, export and servicing of hobby and professional electrical, mechanical and pneumatic tools and general hardware. The certificate was issued by Moody International Certification Ltd, England.

TECHNICAL DATA

Parameter	Units of measurement	Value
Type of model	-	BK-BCD40
Charger		
Input voltage	V AC	230
Frequency	Hz	50
Output voltage	V DC	20
Charging current	A	1.5
Protection class	-	II
Cordless drill		
Rated voltage	V DC	18
No-load speed	min ⁻¹	0-450 / 0-1500
Chuck size	mm	10
Manual gearbox	-	2
Max. Toruqe force	Nm	40
Type of battery cells	-	Li-ion

Description of drawing on page 2:

1. On/Off switch.
2. Rotational direction switch.
3. Torque presetting ring.
4. Keyless chuck.
5. Battery.
6. Battery unlocking button.
7. Gear switch

1. General guidelines for safe operation.

Read all instructions carefully. Failure to follow the following instructions can cause electric shock, fire and / or severe injuries. Keep these instructions in a safe place.

1.1. Safety in the workplace.

1.1.1. Keep your workplace clean and well lit. Disarray and poor lighting may contribute to the occurrence of an accident.

1.1.2. Do not operate in an environment where the cordless drill with an increased risk of an explosion in the vicinity of flammable liquids, gases or powders.

During operation of the cordless drill can be separated sparks that can ignite powders or fumes.

1.1.3. Keep children and bystanders at a safe distance while working with the cordless drill.

If your attention is diverted, you may lose control over the cordless drill.

1.2. Safety when working with electricity.

1.2.1. Plug of the cordless drill must be suitable for contact. In no case is allowed to modify the structure of the plug. When working with electrical zero, do not use plug adapters.

Using original plugs and sockets reduces the risk of electric shock.

1.2.2. Protect your cordless drill from rain and moisture.

Penetration of water into the cordless drill increases the risk of electric shock.

1.3. Safe way of working.

1.3.1. Be concentrated, watch their actions carefully and act cautiously and prudently. Do not use the cordless drill, when you are tired or under the influence of drugs, alcohol or narcotic drugs.

A moment of distraction at work striking drill may have the effect of extremely serious injuries.

1.3.2. Work with protective work clothing and always with safety glasses.

Wearing Suitable for drilling shock and the activities of personal protective equipment, such as respiratory masks, healthy, tightly closed shoes grapple with a stable, protective helmet and silencers (hearing protectors), reduces the risk of accident.

1.3.3. Avoid the danger of switch on the cordless drill inadvertently. If, when you carry the cordless drill, keep your finger on the trigger switch, there is the risk of accident.

1.3.4. Avoid unnatural positions of the body. Work in a stable position of the body at any time and keep the balance. So you can control the cordless drill better and safer if unexpected situations arise.

1.3.5. Work with appropriate clothing. Do not operate with loose clothing or ornaments. Keep your hair, clothes and gloves at a safe distance from rotating units of the cordless drill. Robes, jewelry, long hair can be caught and carried away by chuck.

1.4. Care to cordless drill.

1.4.1. Do not overload the cordless drill. Use only the cordless drill in accordance with its intended purpose. You will operate better and safer when using the appropriate cordless drill manufacturer in the specified range of load.

1.4.2. Keep cordless drill in places where they could not be reached by children. Do not let it be used by persons who are not familiar with how to work with it and have not read those instructions. When in the hands of inexperienced users, the cordless drill can be dangerous.

1.4.3. Keep your cordless drill carefully. Check whether the mobile units operate impeccably, whether it smells, if there is broken or damaged item which distort or alter the functions of the cordless drill. Before using the cordless drill, make sure that the damaged parts to be repaired. Many accidents are caused by poorly maintained power tools and appliances.

1.4.4. Keep your cutting tools well sharpened and always clean. Properly maintained cutting tools with sharp edges have less resistance and working with them easier.

1.4.5. Use the cordless drill, attachment, working tools, etc., according to the manufacturer's instructions. In doing so must comply with specific operating conditions and operations to perform. Using a cordless drill than those provided by the manufacturer applications increases the risk of accidents.

1.5. Instructions for safe handling, specific for your purchased cordless drill.

Loss of control over power tool could lead to the occurrence of accidents.

1.5.1. Do not use additional devices which are not recommended by the manufacturer for this particular power tool. The fact that you can attach to specified device or machine working tool does not ensure safe working with him.

1.5.2. Never put your hands near the rotary working tools.

1.5.3. If you perform activities which threaten to fall working tool of hidden wires under tension, hold power tool only electric insulated handles. When entering the working tool in contact with the wires under tension, it is transmitted through the metal details of the cordless drill and this may lead to electric shock.

1.5.4. Use appropriate instruments to find any hidden beneath the surface pipelines, or contact the appropriate local supply company. Into contact with the wires under tension can cause fire or electric shock. Pipeline damage can lead to explosion. Deterioration of water has the effect of major material damage and may cause electric shock.

1.5.5. Provide workpiece.

Detail, and attach with appropriate appliances or braces is anchored more firmly and securely than if you hold it by hand.

1.5.6. Regularly clean your vent cordless drill.

1.5.7. Use only recommended battery and charger.

1.5.8. Keep the battery away from heat sources. Do not leave the battery for a long time in high temperature (in direct sunlight, in proximity of heaters and wherever the temperature exceeds 50°C).

1.5.9. The battery charging time cannot be longer than 1.5 hours. Otherwise the battery may be damaged.

1.5.10. Avoid charging the battery in temperatures lower than 0°C.

1.5.11. Charger supplied with the drill is designed for operation with this product only. Do not use it for other purposes.

1.5.12. Do not put any metal objects into the charger.

1.5.13. Do not change direction of spindle rotation when the tool is operating. Otherwise drill may be damaged.

1.5.14. To clean the drill use soft, dry cloth. Never use detergents or alcohol.

1.5.15. Disconnect charger from power supply before cleaning.

1.5.16. If you plan to charge more than one battery successively, make a 30 minute break between charging.

1.6. Special conditions regarding safety of charger operation.

Before using the charger read all relevant information contained within this manual, see markings on the charger and the product it is designed for.

1.6.1. To reduce the risk of potential personal injuries use the charger for nickel-cadmium (Li-ion) batteries only. Other type batteries may explode and cause personal injury or material damages.

1.6.2. Do not expose the charger to moisture or water.

1.6.3. Use of any connecting elements not supplied or not recommended by the manufacturer of the charger may cause fire, personal injury or electric shock.

1.6.4. Make sure the power cord is not located in pathway. It is not exposed to treading or other danger (e.g. strong tension).

1.6.5. Do not use extension cord unless it is absolutely necessary. Use of improper extension cord may cause fire or electric shock. If it is necessary to use extension cord, first make sure that, extension cord socket matches plug prongs of the original charger power cord.

1.6.6. Extension cord is in good technical condition.

1.6.7. Do not use the charger with damaged cord or plug. Damage should be repaired by a qualified person.

1.6.8. Do not use the charger after it has been hit, dropped or otherwise damaged. Entrust the testing and potential repair to authorized Baukraft service workshop.

1.6.9. Do not try to dismantle the charger. All repairs are to be made by an authorized Baukraft service workshop. Improper charger assembly may cause electric shock or fire.

1.6.10. Disconnect the charger from a power supply before starting any maintenance or cleaning.

1.6.11. Disconnect the charger from mains network when it is not in use.

2. Construction and use.

Drill is a battery-powered tool. Drive consists of DC commutator motor with permanent magnets and planetary gear. Drill is designed for screwing in and out screws and bolts in wood, metal and plastics and for drilling holes in these materials. Cordless, battery-powered power tools are especially useful for works in interior furnishing, adaptation of premises etc.

Use the power tool according to the manufacturer's instructions only.

3. Noise level and vibration parameters.

Sound pressure: $L_{p_A} = 77.8 \text{ dB(A)}$ $K=3 \text{ dB(A)}$

Sound power: $L_{w_A} = 88.8 \text{ dB(A)}$ $K=3 \text{ dB(A)}$

Vibration acceleration: $a_h = 2.711 \text{ m/s}^2$ ($K=1.5 \text{ m/s}^2$).

4. Preparation for operation.

4.1. Inserting and removing the battery.

Set the direction selector switch (2) in middle position

Push buttons and slide the battery down.

Insert charged battery into the handle holder. You should hear when the lock buttons snap.

4.2. Charging the battery.

Drill is supplied with partially charged battery. Charge the battery full before use. Charging the battery should be carried out in temperature between 4°C to 40°C. New battery, or one that have not been used for a long time, will reach full efficiency after approximately 5 charge/discharge cycles.

The mains voltage must match the voltage on the charger rating plate.

Always check technical condition of the charger, charging station and power cord before starting to charge.

When charging the battery, use only the charger and the charging station supplied with the drill.

Do not expose the charger and charging station to rain or splashing.

4.2.1. Set the direction selector switch (2) in middle position.

4.2.2. Remove the battery from the drill.

4.2.3. Insert the battery into the socket of the charging station.

4.2.4. Connect charger power cord to the socket of the charging station.

4.2.5. Connect the charger to mains socket (220V).

Two diodes on the charger light up: green and red. Green diode indicates connection of the charger to mains, red diode indicates the battery is being charged. Depending on battery discharge level, the battery will be charged after 1 hours.

4.2.6. Do not charge the battery for more than 1.5 hours. Exceeding this time limit may cause damage to battery cells. Charger will not turn off automatically when the battery is full. Red diode on the charger will remain lit. Disconnect power supply before removing the battery from the charger. Avoid consecutive short chargings. Do not charge the battery after short use of the drill. The battery and the charger heat up during charging. This is normal. Significant decrease of the period between chargings indicates the battery is used up and should be replaced.

5. Operation and settings. Switching on. Switching off.

5.1. Switching on - press the switch button (1).

5.2. Switching off - release the switch button (1).

5.3. Spindle brake.

Drill is equipped with electronic brake, which stops the spindle immediately after the switch is released. The brake ensures precision when screwing or drilling and prevents free spindle rotation after it is switched off.

5.4. Rotational speed control.

Screwing or drilling speed can be controlled during operation by increasing or decreasing pressure on the switch button (1). Speed control enables soft start, which prevents drill slip when drilling in gypsum or glaze and helps to control the operation when screwing and unscrewing.

5.5. Overload clutch. Torque control.

Setting the ring (3) in given position causes permanent setting of the clutch to specified torque. When the set torque is reached, overload clutch releases automatically. It prevents screwing screws too deep or damaging the drill.

Different screws and materials require different torque to be applied.

The bigger number corresponding to given position, the bigger the torque.

Set the ring (3) to specified torque.

Always start operation with low torque.

Increase the torque gradually until appropriate value is set.

Use higher settings to unscrew screws.

When drilling chooses settings marked with the drill symbol. When this setting is set, the torque is the greatest.

Knowledge how to choose appropriate settings comes with practice.

Setting the ring in the drilling position deactivates the overload clutch.

5.6. Change of gear.

Drill features gear switch, which broadens the range of rotational speed.

Gear I: small speed range, big torque;

Gear II: big speed range, low torque.

Set the switch in appropriate position depending on the works performed. Turn the spindle slightly if the switch cannot be moved.

Never change the switch position under operation of the drill. It may damage the power tool.

5.7. Working tool installation.

Set the direction selector switch (2) in middle position.

By holding the rear ring of the chuck and turning the front ring clockwise, you can set required jaw spread and insert appropriate drill or driver bit.

Drill or driver bit must be pushed to the chuck limit.

Hold the rear ring and turn the front ring counter-clockwise, tighten hardly.

Deinstallation of the tool is similar to installation, only the sequence of actions is reversed.

Check position of the tool when installing drill or driver bit in the chuck. Use additional magnetic adaptor as an extension when using short driver bits.

5.8. Left - right direction of rotation.

Choose direction of spindle rotation with the selector switch (2).

Right rotation - move the switch (2) to the extreme left position.

Left rotation - move the switch (2) to the extreme right position.

Do not change direction of spindle when the spindle is rotating.

5.9. Drilling.

When you need to vent large diameter, it is recommended first to break a small opening, which will then be drilling to the desired size. This will prevent overloading the drill. Drilling deep holes should be done gradually, as periodically removed from the drill hole to remove chips or dust. If during drilling to drill block up in holes, you should exclude drill. Use a change of direction of rotation to remove the drill from the hole. Drill must be kept in alignment with the hole. Ideally, the drill should be placed perpendicular to the surface of the material being processed. If the condition for perpendicularity is not respected at work can lead to trapped or breakage in drill hole and injury to the user. Continued drilling at low speed the engine from overheating threatens. Must make periodic breaks during work or to allow the drill to work on no-load maximum speed for about 3 minutes. Do not obscure the openings in the hull used for ventilation of the engine.

5.10. Make periodic breaks at work.

5.11. Keep and refer to the accessories carefully.

5.12. Do not throw the tool, do not overload, do not soak in water and other liquids do not use it for mixing adhesives and concrete coatings.

6. Operation and maintenance.

Clean the body with dry cloth. Do not use any cleaning agents, as they may damage the casing.

6.1. Drill chuck replacement.

Quick-release chuck is screwed onto spindle of the drill and additionally secured with a screw.

Set the direction selector switch (2) in middle position.

Open chuck jaws.

Unscrew the fixing screw with cross screwdriver by turning it clockwise (left-hand thread).

Install hex key in the chuck.

Gently tap the second end of the hex key.

Unscrew the chuck.

Installation of the chuck is similar to installation, only the sequence of actions is reversed.

6.2. Motor

The machine is equipped with a brushless electric motor. Have the replacement work carried out only by a qualified person, using original spare parts, at an authorized Baukraft service center. 6.3. All faults should be repaired by Baukraft service workshop.

6.4. The repair of your power is best carried out only by qualified specialists, which used only original spare parts. This ensures their safety operation.



7. Environmental protection.

7.1. The machine, accessories and packaging should be sorted for environmental-friendly recycling.

Do not dispose of power tools into household waste!

According the European Directive 2012/19/EC for Waste Electrical and Electronic Equipment and its implementation into national right, power tools that are no longer usable must be collected separately and disposed of in an environmentally correct manner.

7.2. Battery packs/batteries:

Litium-Ion (Li-ion).

Warning! These battery packs contain cadmium, a highly toxic heavy metal.

Do not dispose of battery packs/batteries into household waste, fire or water. Battery packs/batteries should be collected, recycled or disposed of in an environmental-friendly manner.

Defective or dead out battery packs/batteries must be recycled according the Directive 2013/56/EC



RO

Instrucțiuni originale

Dragi utilizatori,

Felicitări pentru achiziționarea unui suflantă de aer cald marca cu cel mai mare succes de pe piață - Baukraft. Atunci când sunt instalate și gata de operare, Baukraft sunt cele mai sigure și fiabile mașini și lucrând cu ele va fi o adevărată plăcere. Pentru confortul dvs. a fost construită și elaborată o rețea de servicii excelente și centre de service din întreaga țară.

Înainte de a utiliza suflantă de aer cald, vă rugăm să vă familiarizați cu atenție în legătura cu aceste instrucțiuni "pentru utilizare".

În interesul siguranței dumneavoastră și pentru a asigura utilizarea corespunzătoare a acestuia, citiți cu atenție aceste instrucțiuni, inclusiv recomandările și avertizările din ele. Pentru a evita erorile de folosire inutile și accidentele, este important ca aceste instrucțiuni să rămână disponibile pentru referințe ulterioare tuturor celor care vor utiliza cricul. Dacă revindeți unui nou proprietar "Instrucțiunile de utilizare", trebuie să fie prezentate împreună cu el pentru a permite utilizatorilor noi să se familiarizeze cu instrucțiunile de siguranță și instrucțiunile de operare.

Baukraft marca exclusivă a societății EUROMASTER Import Export SRL, Sofia 1231, "Lomsko shosse 246, tel +359 700 44 155, www.euromasterbg.com; , e-mail: info@euromasterbg.com.

Din anul 2006, compania a introdus sistemul de management al calitatii ISO 9001:2008, cu domeniul de aplicare al certificare: Comert, importul, exportul și service-hobby și profesionale unelte electrice, mecanice și pneumatice și hardware-ul în general. A fost eliberat certificatul de Moody International Certification Ltd., England.

TECHNICAL DATA

Parametrii	Unitate	Valoare
Model	-	BK-BCD40
Încărcător		
Volta	V AC	230
Frecvența	Hz	50
Tensiunii de ieșire	V DC	20
Curentul de încărcare		1.5
Clasa protecție	-	II
Bormașină		
Voltaj	V DC	18
Nici o sarcină de viteză	min ⁻¹	0-450 / 0-1500
Chuck dimensiunea	mm	10
Viteza manuala	-	2
Maxime ale cuplului	Nm	40
Tip de baterie	-	Li-ion

Descrierea bazându-se pe pagina 2:

1. On / Off.
2. Direcția de rotație comutator.
3. Cuplu presetare inel.
4. Mandrina rapida.
5. Baterie.
6. Baterie deblocarea buton.
7. Comutator de viteze

1. Orientările generale pentru funcționarea în siguranță.

Citiți cu atenție toate instrucțiunile. Nerespectarea de natura urmând instrucțiunile poate provoca șocuri electrice, incendiu și / sau răniri grave. Păstrați aceste instrucțiuni într-un loc sigur.

1.1 Siguranța la locul de muncă..

1.1.1. Păstrați locul de muncă curat și bine iluminat. Dezordine și de iluminare slabă pot contribui la apariția unui accident.

1.1.2. Nu operează într-un mediu în care masina de gaurit cu un risc crescut de o explozie în apropierea de lichide inflamabile, gaze sau pulberi.

În timpul funcționării de masina de gaurit pot fi separate scântei care pot aprinde pulberile sau vaporii.

1.1.3. Țineți copiii și persoanele din jur la o distanță de siguranță în timp ce lucrează cu masina de gaurit.

Dacă atenția ta este deviat, s-ar putea pierde controlul asupra masina de gaurit.

1.2. Siguranța atunci când se lucrează cu electricitate.

1.2.1. Plug din masina de gaurit trebuie să fie potrivite pentru contact. În nici un caz nu este permis de a modifica structura plug. Atunci când se lucrează cu aparatură electrică de zero, nu utilizați adaptoare plug.

Cu ajutorul unor prize original și prize de curent reduce riscul de electrocutare.

1.2.2. Protejați-vă de găurit cu acumulator de la ploaie si umiditate.

Pătrunderea apei în masina de gaurit crește riscul de electrocutare.

1.3 mod sigur. De lucru.

1.3.1. Fii concentrat, urmăriți cu atenție acțiunile lor și să acționeze cu prudență și prudent. Nu folosiți masina de gaurit, atunci când sunteți oboseit sau sub influența drogurilor, alcoolului sau a stupefiantelor.

Un moment de distragere a atenției de la locul de muncă foraj izbitoare poate avea efect de leziuni extrem de grave.

1.3.2. Lucrul cu îmbracaminte de protecție si intotdeauna cu ochelari de protecție..

Purtarea Potrivit pentru foraj șoc și activitățile de echipament individual de protecție, cum ar fi măști respiratorii, sănătos, închise etanș pantofi se confrunte cu o casca stabil, de protecție și amortizoare de zgomot (protecție auditivă), reduce riscul de accident.

1.3.3. Evitați pericolul de a comuta pe masina de gaurit neatenție. Dacă, când transportați masina de gaurit, ține degetul pe trăgaciul, există riscul de accident.

1.3.4 evita crearea de poziții. Nefirești ale corpului. Lucra într-o poziție stabilă a corpului, în orice moment și să păstreze echilibrul. Astfel, puteți controla masina de gaurit mai bine și mai sigur în cazul în care apar situații neașteptate.

1.3.5 Lucrul cu haine adecvate.. Nu folosiți cu haine largi sau podoabe. Țineți părul, hainele și mânușile, la o distanță sigură de rotație de unități de masina de gaurit. Halate, bijuterii, părul lung pot fi prinse și transportate departe de Chuck.

1.4 Care la masina de gaurit..

1.4.1. Nu supraîncărcați masina de gaurit. Folosiți numai masina de gaurit, în conformitate cu scopul propus. Tu va opera mai bine și mai sigur atunci când se utilizează producătorul corespunzătoare masina de gaurit în intervalul specificat de sarcină.

1.4.2. Păstrați masina de gaurit în locuri unde nu au putut fi atins de copii. Nu lăsați să fie utilizate de către persoane care nu sunt familiarizați cu modul de a lucra cu ea și nu au citit aceste instrucțiuni. Atunci când în mâinile utilizatorilor neexperimentați, mașina de găurit fără fir pot fi periculoase.

1.4.3. Păstrați exercițiul dvs. fără fir cu atenție. Verificați dacă unitățile mobile funcționează impecabil, fie că vrăji, în cazul în care există este rupt sau deteriorat element care denaturează sau

modifică funcțiile de mașina de găurit. Înainte de a utiliza mașina de găurit fără fir, asigurați-vă că piesele deteriorate care urmează să fie reparate. Multe accidente sunt cauzate de scule electrice necorespunzător întreținute și aparate.

1.4.4. Păstrați dvs. de instrumente de tăiere bine ascuțit și întotdeauna curat. Sculele tăietoare corect întreținute, cu muchii ascuțite au rezistență mai mică și mai ușor de lucru cu ei.

1.4.5. Folosiți fără fir de foraj, atașament, instrumentele de lucru, etc, în conformitate cu instrucțiunile producătorului. În acest sens trebuie să respecte condițiile de funcționare specifice și pentru a efectua operațiuni. Folosind o mașina de găurit decât cele prevăzute de cererile producător crește riscul de accidente.

1.5 Instrucțiuni pentru manipularea în condiții de siguranță. Specific pentru mașina de găurit achiziționate.

Pierderea controlului asupra sculei electrice ar putea duce la apariția de accidente.

1.5.1. Nu folosiți dispozitive suplimentare care nu sunt recomandate de către producător pentru această sculă electrică special. Faptul că aveți posibilitatea să atașați la aparat specificate sau pentru mașini-unelte de lucru nu garantează în condiții de siguranță de lucru cu el.

1.5.2. Pune niciodată mâinile lângă instrumentele de lucru rotativ.

1.5.3. Dacă efectuați activități care amenință să scadă instrument de lucru de fire ascunse sub tensiune, țineți mașina numai izolate electric mânăre. Atunci când intră în unealta de lucru în contact cu firele sub tensiune, se transmite prin detalii metalice din mașina de găurit și acest lucru poate duce la soc electric.

1.5.4. Folosiți instrumente adecvate pentru a găsi orice ascunse sub conductele de suprafață, sau contactați compania corespunzătoare ofertei locale. În contact cu firele sub tensiune poate provoca incendii sau șoc electric. daune conducte poate duce la explozie. Deteriorarea de apa are efect de daune materiale majore și poate provoca șoc electric.

1.5.5. Furnizarea piesei.

Detaliu, și atașați cu aparate adecvate sau bretele este ancorat mai Baukraft și sigur decât dacă o țineți cu mâna.

1.5.6. Curățați în mod regulat dvs. de aerisire mașina de găurit.

1.5.7. Recomandate Folosiți numai baterie și încărcător.

1.5.8. Țineți bateria departe de sursele de căldură. Nu lăsați bateria pentru o lungă perioadă de timp la temperaturi ridicate (în lumina directă a soarelui, în apropierea de radiatoare și ori de câte ori temperatura depășește 50 ° C).

1.5.9. Timp de încărcare a bateriei nu poate fi mai mult de 1 ore. În caz contrar bateria se poate deteriora.

1.5.10. Evitați încărcarea bateriei la temperaturi sub 0 ° C.

1.5.11. Încărcătorul furnizat cu burghiu este proiectat pentru operarea numai cu acest produs. Nu îl utilizați în alte scopuri.

1.5.12. Nu pune orice obiecte metalice în încărcător.

1.5.13. Nu schimba direcția de rotirea arborelui atunci când mașina funcționează. În caz contrar, de găurit poate fi deteriorat.

1.5.14. Pentru a curăța utiliza burghiu cârpă moale, uscată. Nu folosiți detergenți sau alcool.

1.5.15. Deconectați încărcătorul de la sursa de alimentare înainte de curățare.

1.5.16. Dacă aveți de gând să încărcați mai mult de o baterie succesiv, face o pauza de 30 minute între încărcare.

1.6. Condiții speciale în ceea ce privește siguranța în exploatare, încărcător.

Înainte de a utiliza încărcătorul citiți toate informațiile relevante conținute în acest manual, vezi marcasele de pe încărcător și produsul este proiectat pentru.

1.6.1. Pentru a reduce riscul de leziuni potențial uz personal încărcător pentru nichel-cadmium (Li-ion) numai acumulatori. Alte baterii tip pot exploda și duce la vătămări corporale sau pagube materiale.

1.6.2. Nu expuneți încărcătorul la umezeala sau apa.

1.6.3. Folosirea oricărui elemente de conectare nu sunt furnizate sau nu sunt recomandate de către producător a încărcătorului poate provoca incendii, vătămare corporală sau de șoc electric.

1.6.4. Asigurați-vă că cablul de alimentare nu este situat în cale. Acesta nu este expus la călcare sau alt pericol (de exemplu, tensiunea puternică).

1.6.5. Nu utilizați cablu prelungitor decât dacă este absolut necesar. Utilizarea prelungitor

necorespunzătoare poate provoca incendii sau șoc electric. Dacă este necesar să se utilizeze prelungitor, asigurați-va ca, priza prelungitor meciuri furculiței ștecherul cablului de alimentare încărcător original.

1.6.6 prelungitor. Este în stare tehnică bună.

1.6.7. Nu utilizați încărcătorul cu cablul sau ștecherul deteriorat. Daune ar trebui să fie reparat de către o persoană calificată.

1.6.8 Nu utilizați încărcătorul după ce a fost lovit,. Scăzut sau deteriorate în alt fel. Încredințați testare și reparare potențialul de a atelier de service autorizat Baukraft.

1.6.9. Nu încercați să demontați încărcător. Toate reparațiile trebuie să fie făcute de către un atelier service autorizat Baukraft. asamblare necorespunzătoare încărcătorului poate provoca șoc electric sau incendiu.

1.6.10. Deconectați încărcătorul de la o sursa de alimentare înainte de începerea oricărei lucrări de întreținere sau curățare.

1.6.11. Deconectați încărcătorul de la rețeaua de alimentare atunci când nu este în uz.

2. Construcție și utilizare.

Mașina de găurit este un instrument de baterie. Drive este format din motor comutator de curent continuu cu magneți permanenți și planetare. Drill este proiectat pentru înșurubare și în afară șuruburi și buloane din lemn, metal și plastic și pentru foraj găuri în aceste materiale. Fără fir, instrumente de putere alimentat cu baterii sunt deosebit de utile pentru lucrări în amenajări interioare, adaptarea spațiilor, etc

Folosiți mașina în conformitate cu instrucțiunile producătorului numai.

3. Parametri nivel de zgomot și vibrații.

de presiune acustică: $L_{p_A} = 77.8 \text{ dB(A)}$ $K=3 \text{ dB(A)}$

putere de sunet: $L_{w_A} = 88.8 \text{ dB(A)}$ $K=3 \text{ dB(A)}$

acceleerația vibrației: $a_h = 2.711 \text{ m/s}^2$ ($K=1.5 \text{ m/s}^2$).

4. Pregătirea pentru operație.

4.1. Introducerea și scoaterea bateriei.

Setați selectorul direcție (2), în poziție de mijloc

Butoane și glisați bateria în jos.

Introduceți baterie încărcată (6) în suport mâner. Trebuie să auziți atunci când butoanele de blocare snap.

4.2. Încărcarea bateriei.

Mașina de găurit este livrat cu acumulator parțial încărcat. Încărcați complet bateria înainte de utilizare. Încărcarea bateriei ar trebui să fie efectuată în temperatură între 4°C și 40°C . acumulator nou, sau una care nu au fost utilizate pentru o lungă perioadă de timp, va atinge eficiența complet după aproximativ 5 cicluri de încărcare / descărcare.

Tensiunea de alimentare trebuie să se potrivească tensiunea de pe plăcuța cu încărcătorul.

Verificați întotdeauna starea tehnică a încărcătorului, stație de încărcare și cablul de alimentare înainte de a începe să se încarce.

Atunci când încărcarea bateriei, utilizați numai încărcătorul și stația de încărcare furnizate cu mașina de găurit.

Nu expuneți încărcătorul de încărcare și stația de la ploaie sau stropiri.

4.2.1 Setați selectorul direcție (2) în poziția de mijloc..

4.2.2. Scoateți acumulatorul din mașina de găurit.

4.2.3 Introduceți acumulatorul (6) în priza de stația de încărcare .

4.2.4. Conectați cordonul de alimentare încărcătorul la priza de stația de încărcare.

4.2.5. Conectați încărcătorul la priza de curent (220V).

Două diode de pe încărcător aprinde: verde și roșu. dioda verde indică o conexiune de încărcătorul la priză, dioda roșie indică faptul că bateria se încarcă. În funcție de nivelul descărcarea bateriei, bateria va fi perceput după 1 ore.

4.2.6. Nu încărcați bateria pentru mai mult de 1.5 ore. Depășesc această limită de timp poate duce la deteriorarea celulelor bateriei. Încărcătorul nu se va opri automat atunci când bateria este plină. Red dioda de pe încărcător va rămâne aprins. Deconectați sursa de alimentare înainte de a scoate acumulatorul din încărcător. Evitați consecutive încărcări scurt. Nu încărcați acumulatorul după utilizare de scurtă durată a burghiu. Acumulatorul și încărcătorul de căldură în timpul încărcării. Acest lucru este normal. scădere semnificativă a perioadei cuprinse între încărcări indică faptul că bateria este utilizat în sus și ar trebui să fie înlocuit.

5. Funcționarea și setările. Pornirea. Oprirea.

5.1 Pornirea - Apăsați butonul comutator (1).

5.2 Oprirea - Eliberați butonul comutator (1).

5.3. Ax frână.

Masina de gaurit este echipat cu frana electronica, care oprește axul imediat după comutator este eliberat. Frână asigură precizie când înșurubat sau de foraj și previne rotație ax liber după ce este oprit.

5.4. Control al vitezei de rotație.

Înșurubat sau de foraj de viteză pot fi controlate în timpul funcționării prin creșterea sau scăderea presiunii pe butonul comutator (1). Controlul vitezei permite soft start, care împiedică de găurit alunecare atunci când găuriți în gips sau glazura și ajută la controlul funcționării atunci când înșurubarea și desurubarea.

5.5. Suprasarcina ambreiaj. Cuplul de control.

Setarea soneriei (3) în poziția dată cauze de stabilire permanentă a ambreiajului la cuplul specificat. În cazul în care cuplul este atinsă, ambreiaj de suprasarcină eliberează automat. Acesta previne înșurubarea șuruburilor t profunda sau deteriorarea burghiu.

șuruburi diferite și materiale necesită un cuplu diferite pentru a fi aplicate.

Cel mai mare număr corespunzător anumită poziție, cu atât mai mare cuplul.

Set inel (3) la cuplul specificat.

începe întotdeauna funcționarea cu cuplu mic.

Creșterea cuplul treptat până la valoarea corespunzătoare este setată.

Utilizați setările mai mare la deșurubarea șuruburilor.

Când găuriți alege setările marcate cu simbolul burghiu. Când această setare este setat, cuplul este mai mare.

Cunoștințe cum să alegeți setările corespunzătoare vine cu practica.

Setarea soneriei în poziția de foraj dezactivează ambreiaj de suprasarcină.

5.6. Schimbarea uneltelor.

Masina de gaurit Caracteristici switch unelte , care lărgeste gama de viteza de rotație.

Gear I: gama de turații mici, cuplu mare;

Gear II: gama de mare viteza, cuplu mic.

Setați comutatorul în poziția corespunzătoare, în funcție de lucrările efectuate. Rândul său, axul ușor în cazul în care comutatorul nu poate fi mutat.

Nu se schimba niciodata comutatorul , poziția în cadrul de funcționare a burghiului. Acesta poate deteriora scula electrică.

5.7. Instrument de lucru de instalare.

Setați selectorul direcție (2) în poziția de mijloc.

Prin deținerea inelul din spate din mandrinei și rotirea inelului de față sensul acelor de ceasornic, puteți seta necesare răspândi maxilarului și un exercițiu de inserați adecvate sau de înșurubat.

Masina de gaurit sau bit conducător auto trebuie să fie împinse la limita mandrinei.

Țineți inelul din spate și rotiți inelul de față contra-sensul acelor de ceasornic, strângeți greu.

Dezinstalarea de instrument este similar cu instalare, numai secvență de acțiuni este inversată.

Verificați poziția de instrument de la instalarea drill sau înșurubat în mandrină. Utilizați adaptorul suplimentare magnetice ca o extensie atunci când se utilizează biți scurt driver.

5.8 stânga - Direcția potrivită de rotație.

Alegeți direcția de rotație ax cu selectorul (2).

rotație dreapta - muta comutatorul (2) în poziția extremă stânga.

rotație stânga - mutați comutatorul (2) în poziția de extremă dreaptă.

Nu schimbați direcția arborelui atunci când axul se rotește.

5.9. Foraj.

Când aveți nevoie să aerisire diametru mare, este recomandat primul care rupe o deschidere mica, care va fi apoi de foraj la dimensiunea dorită. Acest lucru va preveni supraîncărcarea de foraj. găuri adânci de foraj ar trebui să fie făcut treptat, ca periodic scos din gaură pentru a îndepărta chips-uri sau praf. Dacă în timpul foraj foraj la bloc în găuri, tu ar trebui să excludă de foraj. Utilizați o schimbare de direcție de rotație pentru a elimina de foraj din gaură. Masina de gaurit trebuie să fie păstrate în aliniere cu gaura. În mod ideal, ar trebui să fie plasat găurit perpendicular pe suprafața de materialul care este prelucrat. În cazul în care condiția de perpendicularitate nu este respectat la locul de muncă poate duce la prins sau rupere în gaură de foraj și a prejudiciului

pentru utilizator. foraj continuat la viteză mică a motorului de supraîncălzire amenință. Trebuie să faci pauze periodice în timpul de lucru sau pentru a permite drill pentru a lucra la viteza maximă fără sarcină pentru aproximativ 3 minute. Nu obscure deschiderile din cocă folosit pentru ventilație a motorului.

5.10. Face pauze periodice la locul de muncă.

5.11. Păstrați și se referă la accesoriile cu atenție.

5.12. Nu arunca mașina, nu suprasarcină, nu se scufunda în apă și alte lichide nu a fost utilizat pentru amestecarea adezivii si acoperiri de beton.

6. Operare și întreținere.

Curățați corpul cu o cârpă uscată. Nu folosiți agenți de curățare, deoarece acestea pot deteriora carcasa.

6.1. Drill înlocuire mandrina.

Mandrina cu eliberare rapidă se înșurubează pe axul burghiului și suplimentar asigurat cu un șurub.

Setați selectorul direcție (2) în poziția de mijloc. Deschide fâlcile mandrinei.

Desfaceți șurubul de fixare cu surubelnita cruce prin rotirea sensul acelor de ceasornic (stânga file).

Instalați cheie hex în mandrină. Se scutură ușor al doilea capăt al cheia hex.

Deșurubați Chuck.

Instalarea mandrina este similară cu instalarea, numai secvență de acțiuni este inversată.

6.2. Motor

Mașina este echipată cu un motor electric fără perii. Lucrările de înlocuire trebuie efectuate numai de către o persoană calificată, folosind piese de schimb originale, la un centru de service autorizat Baukraft.6.3. Toate greșelile ar trebui să fie reparate de atelier de service Baukraft.

6.4. Repararea puterea ta este cel mai bine realizată numai de către specialiști calificați, care a folosit numai piese de schimb originale. Acest lucru asigură funcționarea lor de siguranță.



7. Protecția mediului.

7.1. Mașina, accesoriile și ambalajele trebuie să fie sortate pentru reciclare ecologică.

Nu aruncați sculele electrice în gunoiul menajer!

Conform Directivei Europene 202/19/CE pentru deșeurile electrice și electronice și punerea sa în aplicare în legislația națională, sculele electrice care nu mai sunt utilizabile trebuie să fie colectate separat și eliminate într-un mod ecologic corect.

7.2 Acumulatori / baterii.:

Litium-Ion (Li-ion).

Atenție! Aceste baterii conțin cadmiu, un metal extrem de grele toxice.

Nu aruncați acumulatorii / bateriile în deșeurii menajere, foc sau în apă. Acumulatori / baterii ar trebui să fie colectate, reciclate sau eliminate într-un mod ecologic.

pachete defecte sau mort bateria / bateriile trebuie să fie reciclate în conformitate cu Directiva 2013/56/EC .





Изобразени елементи / Items displayed:

1. Квадратен накрайник за вложки 1/2 / 1/2 in. Square drive
2. Превключвател на посоката на въртене / Directional switch and trigger lock
3. Ръкохватка / Handle
4. Каишка за ръка / Hand Belt
5. 2-степенен регулатор на оборотите и въртящия момент / 2 speed regulator
6. Пусков прекъсвач / Trigger
7. LED лампа / LED Light
8. Батерия / Battery
9. Зарядно устройство / Battery charger



Двойна изолация
Double isolation



Носете защитни антифони!
Always wear hearing protection!



Носете защитни очила!
Wear safety glasses!



Прочетете ръководството преди употреба!
Refer to instruction manual booklet!



Носете защитна маска!
Wear dust mask!

Вида на машината от фигурите, може да се различава от Вашия модел.
The type of machine in the figures may be different from your model.

Оригинална инструкция за употреба

Уважаеми потребители,

Поздравления за покупката на машина от най-бързоразвиващата се марка за електрически, бензинови и пневматични машини - **Vaukraft**. При правилно инсталиране и експлоатация, **Vaukraft** са сигурни и надеждни машини и работата с тях ще Ви достави истинско удоволствие. За Вашето удобство е изградена и отлична сервизна мрежа с 45 сервиза в цялата страна.

Преди да използвате тази машина, моля, внимателно се запознайте с настоящата “Инструкция за употреба”.

В интерес на Вашата безопасност и с цел осигуряване на правилната ѝ употреба, прочетете настоящите инструкции внимателно, включително препоръките и предупрежденията в тях. За избягване на ненужни грешки и инциденти, важно е тези инструкции да останат на разположение за бъдещи справки на всички, които ще ползват машината. Ако я продадете на нов собственик то “Инструкцията за употреба” трябва да се предаде заедно с нея, за да може новия ползвател да се запознае със съответните мерки за безопасност и инструкциите за работа.

“Евромастер Импорт Експорт” ООД е упълномощен представител на производителя и собственик на търговската марка **Vaukraft**. Адресът на управление на фирмата е гр. София 1231, бул. “Ломско шосе” 246, тел. 02 934 33 33, 934 10 10, www.Vaukraft.bg; www.euromasterbg.com; e-mail: info@euromasterbg.com.

От 2006 година във фирмата е въведена системата за управление на качеството ISO 9001:2008 с обхват на сертификацията: Търговия, внос, износ и сервиз на професионални и хоби електрически, пневматични и механични инструменти и обща железария. Сертификатът е издаден от **Moody International Certification Ltd, England**.

Технически данни

параметър	мерна единица	стойност
Модел	-	BK-BCIW08
Зарядно устройство		
Номинално захранващо напрежение	V AC	230
Честота на променливия ток Hz 50	Hz	50
Изходно напрежение	V DC	22
Клас на защита	-	II
Акумулаторен ударен гайковерт		
Номинално напрежение	V DC	18
Електрически заряд на батерията	Ah	4
Тип на акумулаторните елементи на батерията	-	Li-ion
Обороти на празен ход	min-1	0-2600
Удари в минута	min-1	0-3300
Квадратен накрайник за вложки	inch	1/2
Скорости	-	2
Максимален въртящ момент	Nm	360
Ниво на звуково налягане LpA	dB(A)	98, K = 3
Ниво на звукова мощност LwA	dB(A)	109, K = 3

Ниво на вибрации	m/s ²	11,51, K = 1.5
Клас на защита	-	III

1. Общи указания за безопасна работа.

Прочетете внимателно всички указания. Неспазването на приведените по-долу указания може да доведе до токов удар, пожар и/или тежки травми. Съхранявайте тези указания на сигурно място.

1.1. Безопасност на работното място.

1.1.1. Поддържайте работното си място чисто и добре осветено. Безпорядъкът и недостатъчното осветление могат да спомогнат за възникването на трудова злополука.

1.1.2. Не работете с акумулаторния гайковерт в среда с повишена опасност от възникване на експлозия, в близост до лесно запалими течности, газове или прахообразни материали.

1.1.3. Дръжте деца и странични лица на безопасно разстояние, докато работите с акумулаторния гайковерт.

Ако вниманието Ви бъде отклонено, може да загубите контрол над акумулаторния гайковерт.

1.2. Безопасност при работа с електрически ток.

1.2.1. Щепселът на зарядното устройство трябва да е подходящ за използвания контакт. В никакъв случай не се допуска изменение на конструкцията на щепсела. Когато работите със занулени електроуреди, не използвайте адаптери за щепсела.

Ползването на оригинални щепсели и контакти намалява риска от възникване на токов удар.

1.2.2. Предпазвайте машината от дъжд и влага.

1.3. Безопасен начин на работа.

1.3.1. Бъдете концентрирани, следете внимателно действията си и постъпвайте предпазливо и разумно. Не използвайте акумулаторния гайковерт, когато сте уморени или под влиянието на наркотични вещества, алкохол или упойващи лекарства.

Един миг разсеяност при работа с акумулаторния гайковерт може да има за последствие тежки наранявания.

1.3.2. Работете с предпазващо работно облекло и винаги с предпазни очила.

Носенето на подходящи за ползваната машина и извършваната дейност лични предпазни средства, като здрави плътно затворени обувки със стабилен грайфер и шумозаглушители (антифони), намалява риска от възникване на трудова злополука.

1.3.3. Избягвайте опасността от включване на акумулаторния гайковерт по невнимание. Ако, когато носите акумулаторния гайковерт, дръжте пръста си върху пусковия прекъсвач, съществува опасност от възникване на трудова злополука.

1.3.4. Избягвайте неестествените положения на тялото. Работете в стабилно положение на тялото и във всеки момент поддържайте равновесие. Така ще можете да контролирате акумулаторния гайковерт по-добре и по-безопасно, ако възникне неочаквана ситуация.

1.3.5. Работете с подходящо облекло. Не работете с широки дрехи или украшения. Дръжте косата си, дрехите и ръкавици на безопасно разстояние от въртящи се звена на акумулаторния гайковерт. Широките дрехи, украшенията, дългите коси могат да бъдат захванати и увлечени от патронника.

1.4. Грижливо отношение към акумулаторния гайковерт.

1.4.1. Не претоварвайте акумулаторния гайковерт. Използвайте акумулаторния гайковерт само съобразно неговото предназначение. Ще работите по-добре и по-безопасно, когато използвате подходящата машина в зададения от производителя диапазон на натоварване.

1.4.2. Съхранявайте акумулаторния гайковерт на места, където не може да бъде достигнат от деца. Не допускайте машината да бъде използвана от лица, които не са запознати с начина на работа с нея и не са прочели тези инструкции. Когато е в ръцете на неопитни потребители, акумулаторния гайковерт може да бъде опасен.

1.4.3. Поддържайте акумулаторната си гайковерт грижливо. Проверявайте дали подвижните звена функционират безукорно, дали не заклинват, дали има счупени или повредени детайли, които нарушават или изменят функциите на акумулаторния гайковерт. Преди да използвате акумулаторния гайковерт, се погрижете повредените детайли да бъдат ремонтирани. Много от трудовите злополуки се дължат на не добре поддържани електроинструменти и уреди.

1.4.4. Използвайте акумулаторния гайковерт, допълнителните приспособления и работните инструменти, съобразно инструкциите на производителя. При това се съобразявайте и с конкретните работни условия и операции, които трябва да изпълните. Използването на акумулаторна бормашина за различни от предвидените от производителя приложения повишава опасността от възникване на трудови злополуки.

1.5. Указания за безопасна работа, специфични за закупената от Вас машина.

Внимание! Загубата на контрол над електроинструмента може да доведе до възникване на трудови злополуки.

1.5.1. Не използвайте допълнителни приспособления, които не се препоръчват от производителя специално за този електроинструмент. Фактът, че можете да закрепите към машината определено приспособление или работен инструмент, не гарантира безопасна работа с него.

1.5.2. Никога не поставяйте ръцете си в близост до въртящи се работни инструменти.

1.5.3. Ако изпълнявате дейности, при които съществува опасност работният инструмент да попадне на скрити проводници под напрежение, дръжте електроинструмента само за електроизолираните ръкохватки. При влизане на работния инструмент в контакт с проводници под напрежение то се предава по металните детайли на акумулаторния гайковерт и това може да доведе до токов удар.

1.5.4. Използвайте подходящи прибори, за да откриете евентуално скрити под повърхността тръбопроводи, или се обърнете към съответното местно снабдително дружество. Влизането в съприкосновение с проводници под напрежение може да предизвика пожар и токов удар. Увреждането на газопровод може да доведе до експлозия. Повреждането на водопровод има за последствие големи материални щети и може да предизвика токов удар.

1.5.5. Осигурявайте обработвания детайл.

Детайл, захванат с подходящи приспособления или скоби, е застопорен по-здраво и сигурно, отколкото, ако го държите с ръка.

1.5.6. Редовно почиствайте вентилационните отвори на Вашият акумулаторен гайковерт.

1.5.7. Да се използва само препоръчаната батерия и зарядно устройство.

1.5.8. Батерията винаги трябва да се държи далече от източници на топлина. Да не се оставя за дълго време в среда с висока температура (на слънчеви места, в близост до нагреватели или там, където температурата надвишава 50°C).

1.5.9. Да се избягва зареждането на акумулаторната батерия при температури, по-ниски от 0°C.

1.5.10. Зарядното устройство, доставяно заедно с акумулаторния гайковерт, е предназначено за работа само с нея. То не трябва да се използва за други цели.

1.5.11. Не поставяйте, каквито и да са метални предмети в зарядното устройство.

1.5.12. Не сменяйте посоката на въртене на шпиндела на акумулаторния гайковерт по време на работа. Така ще я повредите.

1.5.13. За почистване на акумулаторния гайковерт използвайте мека и суха тъкан. Никога не използвайте какъвто и да е разтворител или алкохол.

1.5.14. Преди почистване на зарядното устройство го изключете от мрежата.

1.5.15. Ако Ви предстои да зареждате батерии последователно една след друга, между отделните зареждания правете паузи от 30 минути.

1.6. Специални условия за безопасност при работа със зарядното устройство.

Преди пристъпване към работа със зарядното устройство, трябва да се прочете цялата отнасяща се за него и съдържаща се в настоящата инструкция информация, както и означенията на зарядното устройство и батерията, за която то е предназначено.

1.6.1. За да се намали риска от телесни повреди и наранявания, зарядното устройство трябва да се използва единствено за зареждане на батерии от литиево йоннен тип.

Батериите от друг тип могат да избухнат, да предизвикат тежки наранявания или други материални щети.

1.6.2. Зарядното устройство да не се излага на влиянието на влага или вода.

1.6.3. Използването на присъединителни, не препоръчвани или не продавани елементи от производителя на зарядното устройство застрашава от възникване на пожар, причиняване на телесни повреди или токов удар.

1.6.4. Захранващият кабел не трябва да бъде настъпван. Той не трябва да се намира в проход, където преминават хора и не трябва да бъде подложен на някаква друга опасност (например твърде силно опъване).

1.6.5. Ако няма необходимост, да не се използва удължител. Използването на неподходящ удължител може да предизвика пожар или токов удар. Ако използването на удължител е необходимо, най-напред се уверете дали, контактът на удължителя съответства на щифтовете на оригиналния щепсел, захранващ зарядното устройство.

1.6.6. Удължителят трябва да бъде в изправно техническо състояние.

1.6.7. Не се разрешава използването на зарядното устройство с повреден захранващ кабел или щепсел. Повредата трябва да бъде отстранена от квалифицирано лице.

1.6.8. Не се разрешава използването на зарядното устройство, ако то е било подложено на силен удар, падане или е било повредено по друг начин. Проверката и евентуалното му поправяне трябва да бъде поверено на оторизиран сервиз на Baukraft.

1.6.9. Не се разрешават опити за разглобяване на зарядното устройство. Всички ремонти трябва да бъдат поверени на оторизиран сервиз на Baukraft. Неправилно извършеният монтаж на зарядното устройство заплашва с електрически удар или пожар.

1.6.10. Преди пристъпване към каквито и да е обслужващи дейности или почистване на зарядното устройство, то трябва да се изключи от мрежата.

1.6.11. Зарядното устройство да се изключва от електрическата мрежа, когато не се използва!

2. Конструкция и предназначение.

Акумулаторния гайковерт е безчетков електроинструмент, захранван от акумулатор. Задвижва се от колекторен електродвигател за постоянен ток с постоянни магнити и планетарен редуктор с цилиндрични зъбни колела. Акумулаторния гайковерт е предназначена за завиване и отвиване на винтове и болтове в дървесина, метал и пластмаси, както и за пробиване на отвори в изброените материали. Електроинструментите с акумулаторно, без кабелно захранване, са особено подходящи при работи, свързани с вътрешно обзавеждане, приспособяване на помещения и други.

Не се разрешава използването на електроинструмента за дейности, различни от неговото предназначение!

3. Данни за шума и вибрациите.

Ниво на звуковото налягане: $L_{pA} = 98 \text{ dB(A)}$;

Ниво на мощност на звука: $L_{wA} = 109 \text{ dB(A)}$;

Стойност на вибрационните ускорения: $a_h = 11,51 \text{ m/s}^2$.

4. Подготовка за работа.

4.1. Поставяне и изваждане на акумулаторната батерия.

Поставете превключвателя за смяна на посоката на въртене в средно положение, за да предпазите електроинструмента от случайно стартиране. Поставете заредената акумулаторна батерия в дръжката, така че да се усеща, че тя се захваща и че е обърната към дръжката.

4.1.1. Извадете батерията (8) от дръжката, като натиснете бутона за заключване на батерията надолу и издърпайте батерията напред и надолу от основата на инструмента.

4.1.2. Проверете дали напрежението на захранването на табелката с данни съответства на наличното напрежение.

4.1.3. Плъзнете батерията на зарядното устройство (11). Червеният светодиод ще свети, за да покаже, че батерията се зарежда. Когато процесът на зареждане завърши, червеният светодиод на зарядното ще се изключи и зеленият светодиод ще свети.

Отнема около 1 час, за да заредите изцяло празната батерия.

4.1.4. По време на зареждането е нормално батерията да се загрее леко. Ако не можете да презаредите проверете:

- дали в електрическият контакт има напрежение.

- Че контактите на зарядното устройство не са повредени и са в контакт с батерията.

- Ако батерията все още не се зарежда, моля, свържете се с оторизиран сервиз.

4.2. Зареждане на акумулаторната батерия.

Акумулаторния гайковерт се доставя с частично заредена акумулаторна батерия. Преди употреба батерията трябва да се зареди изцяло. Зареждането трябва да се извършва при температура на околната среда в обхват от 4°C до 40°C. Една нова батерия или такава, която не е била употребявана дълго време, придобива пълния си капацитет след около 5 цикъла на зареждане и разреждане.

Напрежението на електрическата мрежа трябва да съответства на означеното на табелката на зарядното устройство.

Преди започване на зареждането винаги най-напред трябва да се провери състоянието на зарядното устройство и на захранващия кабел.

За зареждане на акумулатора трябва да се използва единствено зарядно устройство, доставяно с акумулаторния гайковерт.

Зарядното устройство не трябва да се подлага на действието на дъжд, влага или на заливане с течности.

Индикатор на капацитета на батерията:

Можете да проверите състоянието на захранване на батерията, като натиснете бутона за захранване на задната страна на батерията.

- Всички светодиоди светят: Батерията е напълно заредена.

- Жълт и червен светодиод светят: Батерията има достатъчен оставащ заряд.

- Червен светодиод: Батерията е празна, заредете батерията.

Порт за зареждане

Можете също да зареждате батерията през модулния порт за зареждане (10). Входът е максимум 13V при 1,5 mA. Това ще отнеме приблизително 1,5 часа при максимален вход. Този адаптер не е включен.

LED лампа

LED лампата (7) може да се използва при лоши условия на осветяване, за да освети работната площ. Светодиодната лампа ще светне веднага след като натиснете спусъка (6).

ПРЕДИ УПОТРЕБА

Важно! Винаги блокирайте превключвателя и изваждайте батерията от машината, преди работа с машината!

5. Работа с машината

За да започнете работа, натиснете пусковия прекъсвач (6) и го задръжте натиснат. За да изключите машината, го освободете. Оборотите зависят от натиска, който прилагате върху пусковия прекъсвач. Лекото натискане на пусковия прекъсвач води до ниска скорост на въртене. По-нататъшния натиск води до увеличаване на скоростта.

5.1. Работа по посока на часовниковата стрелка:

Двигателят има електронен съединител с две различни скоростни настройки. Настройката на скоростта се регулира чрез натискане на бутона на контролния панел (5) в основата на инструмента. Ако бутона бъде натиснат за момент, ще светне един зелен светодиод, гайковерта е настроен на скорост .

5.2. Работа в посока обратна на часовниковата стрелка / Реверс и автоматичен стоп.

Режимът въртене на ляво се активира, когато превключвателят за смяна на посоката на движение (2) бъде превключен. Ако не свети светодиод, означава че съединителят е поставен в режим на пълна обратна връзка. При натискане на пусковия прекъсвач гайковерта ще върти на ляво, докато задръжате превключвателя. Функцията автоматично спиране на въртенето, се задейства чрез натискане на бутона на контролния панел на

електронния съединител (5). При натискане на спусъка инструментът ще започне да върти в обратна посока. Веднага щом болтът се освободи и няма съпротивление, инструментът веднага ще спре отвинтването. Тази особеност е предназначена за контролирано разхлабване на гайките. Неконтролираното въртене може да повреди стъпалата на края на винтовете или болтовете.

6. Съвети за работа

За да сложите вложка, подравнете я с отвора на машината и натиснете, докато заключите здраво на място. За да я извадите, издърпайте вложката, докато завъртате назад и напред, за да я освободите.

Внимание: Когато изваждате вложка или накрайник от машината, избягвайте контакт с кожата и използвайте подходящи предпазни ръкавици, когато дърпате. Аксесоарите може да са горещи след продължителна употреба. Поставете винт / гайка към електроинструмента само когато е изключен. Ротационните вложки на инструментите могат да се изплъзнат. Въртящият момент зависи от продължителността на удара. Максималният постигнат въртящ момент се получава от сумата от всички индивидуални въртящи моменти, постигнати чрез удар. Колкото по-дълго инструментът е задействан толкова по-голяма е стойността на натрупания въртящ момент. Максималният въртящ момент се постига за около 45 секунди. Действителният постигнат въртящ момент на затягане трябва винаги да се проверява с ключа за въртящ момент.

Опазване на околната среда.

С оглед опазване на околната среда електроинструментът, допълнителните приспособления и опаковката трябва да бъдат подложени на подходяща преработка за повторното използване на съдържащите се в тях суровини.

Не изхвърляйте електроинструменти при битовите отпадъци! Съгласно Директивата на Европейския съюз 2012/19/ЕС относно излезли от употреба електрически и електронни устройства и утвърждаването и като национален закон електроинструментите, които не могат да се използват повече, трябва да се събират отделно и да бъдат подлагани на подходяща преработка за оползотворяване на съдържащите се в тях ценни суровини.

Акумулаторна батерия.

Литиево-йонна батерия (Li-ion).

Не изхвърляйте батерии при битовите отпадъци или във водохранилища! Не ги изгаряйте!

Акумулаторните батерии трябва да бъдат събирани, рециклирани или унищожавани по екологичен начин. Съгласно Директива 2013/56/ЕС дефектни или изхабени акумулаторни или обикновени батерии трябва да бъдат рециклирани.



EN**Original instructions' manual**

Dear Customer,

Congratulations on the purchase of machinery from the fastest growing brand of electric and pneumatic tools - Baukraft. When properly installed and operating, Baukraft are safe and reliable machines and work with them will deliver a real pleasure. For your convenience has been built and excellent service network of 45 service station across the country.

Before using this machine, please carefully acquainted with these "instructions for use.

In the interest of your safety and to ensure proper use and read these instructions carefully, including the recommendations and warnings in them. To avoid unnecessary errors and accidents, it is important that these instructions will remain available for future reference to all who will use the machine. If you sell it to a new owner "Instructions for Use" must be submitted along with it to enable new users to become familiar with relevant safety and operating instructions.

Euromaster Import Export Ltd. is an authorized representative of the manufacturer and owner of the trademark Baukraft.

Adress: Sofia City 1231, Bulgaria "Lomsko shause" Blvd. 246, tel 02 934 33 33, 934 10 10, www.Baukraft.bg; www.euromasterbg.com; e-mail: info@euromasterbg.com.

Since 2006 the company introduced the system of quality management ISO 9001:2008 with scope of certification: Trade, import, export and servicing of hobby and professional electrical, mechanical and pneumatic tools and general hardware. The certificate was issued by Moody International Certification Ltd, England.

TECHNICAL DATA

parameter	Units of measurement	value
Model	-	BK-BCIW08
Charger		
Input voltage	V AC	230
Frequency	Hz	50
Output voltage	V DC	22
Protection class	-	II
Cordless impact wrench		
Rated voltage	V DC	18
Capacity of the battery	Ah	4
Type of battery cells	-	Li-ion
No-load speed	min-1	0-2600
Blows per minute	min-1	0-3300
Square Socket Drive	inch	1/2
Speeds	-	2
Max. torque	Nm	360
Sound pressure level LpA	dB(A)	98, K = 3
Sound power level LwA	dB(A)	109, K = 3
Vibration emission value ah	m/s ²	11,51, K = 1.5
Protection class	-	III

1. General guidelines for safe operation.

Read all instructions carefully. Failure of the nature following instructions can cause electric shock, fire and / or severe injuries. Keep these instructions in a safe place.

1.1. Safety in the workplace.

1.1.1. Keep your workplace clean and well lit. Disarray and poor lighting may contribute to the occurrence of an accident.

1.1.2. Do not operate in an environment where the impact wrench with an increased risk of an explosion in the vicinity of flammable liquids, gases or powders.

During operation of the impact wrench can be separated sparks that can ignite powders or fumes.

1.1.3. Keep children and bystanders at a safe distance while working with the impact wrench.

If your attention is diverted, you may lose control over the impact wrench.

1.2. Safety when working with electricity.

1.2.1. Plug of the impact wrench must be suitable for contact. In no case is allowed to modify the structure of the plug. When working with electrical zero, do not use plug adapters. Using original plugs and sockets reduces the risk of electric shock.

1.2.2. Protect your impact wrench from rain and moisture.

Penetration of water into the impact wrench increases the risk of electric shock.

1.3. Safe way of working.

1.3.1. Be concentrated, watch their actions carefully and act cautiously and prudently. Do not use the impact wrench, when you are tired or under the influence of drugs, alcohol or narcotic drugs.

A moment of distraction at work striking impact wrench may have the effect of extremely serious injuries.

1.3.2. Work with protective work clothing and always with safety glasses.

Wearing Suitable for drilling shock and the activities of personal protective equipment, such as respiratory masks, healthy, tightly closed shoes grapple with a stable, protective helmet and silencers (hearing protectors), reduces the risk of accident.

1.3.3. Avoid the danger of switch on the impact wrench inadvertently. If, when you carry the impact wrench, keep your finger on the trigger switch, there is the risk of accident.

1.3.4. Avoid unnatural positions of the body. Work in a stable position of the body at any time and keep the balance. So you can control the impact wrench better and safer if unexpected situations arise.

1.3.5. Work with appropriate clothing. Do not operate with loose clothing or ornaments. Keep your hair, clothes and gloves at a safe distance from rotating units of the impact wrench. Robes, jewelry, long hair can be caught and carried away by chuck.

1.4. Care to impact wrench.

1.4.1. Do not overload the impact wrench. Use only the impact wrench in accordance with its intended purpose. You will operate better and safer when using the appropriate impact wrench manufacturer in the specified range of load.

1.4.2. Keep impact wrench in places where they could not be reached by children. Do not let it be used by persons who are not familiar with how to work with it and have not read those instructions. When in the hands of inexperienced users, the impact wrench can be dangerous.

1.4.3. Keep your impact wrench carefully. Check whether the mobile units operate impeccably, whether it spells, if there is broken or damaged item which distort or alter the functions of the impact wrench. Before using the impact wrench, make sure that the damaged parts to be repaired. Many accidents are caused by poorly maintained power tools and appliances.

1.4.4. Keep your cutting tools well sharpened and always clean. Properly maintained cutting tools with sharp edges have less resistance and working with them easier.

1.4.5. Use the impact wrench, attachment, working tools, etc., according to the manufacturer's instructions. In doing so must comply with specific operating conditions and operations to perform. Using a impact wrench than those provided by the manufacturer applications increases the risk of accidents.

1.5. Instructions for safe handling, specific for your purchased impact wrench.

Loss of control over power tool could lead to the occurrence of accidents.

1.5.1. Do not use additional devices which are not recommended by the manufacturer for this particular power tool. The fact that you can attach to specified device or machine working tool does not ensure safe working with him.

1.5.2. Never put your hands near the rotary working tools.

1.5.3. If you perform activities which threaten to fall working tool of hidden wires under tension, hold power tool only electric insulated handles. When entering the working tool in contact with the wires under tension, it is transmitted through the metal details of the impact wrench and this may lead to electric shock.

1.5.4. Use appropriate instruments to find any hidden beneath the surface pipelines, or contact the appropriate local supply company. Into contact with the wires under tension can cause fire or electric shock. Pipeline damage can lead to explosion. Deterioration of water has the effect of major material damage and may cause electric shock.

1.5.5. Provide workpiece.

Detail, and attach with appropriate appliances or braces is anchored more firmly and securely than if you hold it by hand.

1.5.6. Regularly clean your vent impact wrench.

1.5.7. Use only recommended battery and charger.

1.5.8. Keep the battery away from heat sources. Do not leave the battery for a long time in high temperature (in direct sunlight, in proximity of heaters and wherever the temperature exceeds 50°C).

1.5.9. The battery charging time cannot be longer than 5 hours. Otherwise the battery may be damaged.

1.5.10. Avoid charging the battery in temperatures lower than 0°C.

1.5.11. Charger supplied with the impact wrench is designed for operation with this product only. Do not use it for other purposes.

1.5.12. Do not put any metal objects into the charger.

1.5.13. Do not change direction of spindle rotation when the tool is operating. Otherwise impact wrench may be damaged.

1.5.14. To clean the impact wrench use soft, dry cloth. Never use detergents or alcohol.

1.5.15. Disconnect charger from power supply before cleaning.

1.5.16. If you plan to charge more than one battery successively, make a 30 minute break between charging.

1.6. Special conditions regarding safety of charger operation.

Before using the charger read all relevant information contained within this manual, see markings on the charger and the product it is designed for.

1.6.1. To reduce the risk of potential personal injuries use the charger for Li-ion batteries only. Other type batteries may explode and cause personal injury or material damages.

1.6.2. Do not expose the charger to moisture or water.

1.6.3. Use of any connecting elements not supplied or not recommended by the manufacturer of the charger may cause fire, personal injury or electric shock.

1.6.4. Make sure the power cord is not located in pathway. It is not exposed to treading or other danger (e.g. strong tension).

1.6.5. Do not use extension cord unless it is absolutely necessary. Use of improper extension cord may cause fire or electric shock. If it is necessary to use extension cord, first make sure that, extension cord socket matches plug prongs of the original charger power cord.

1.6.6. Extension cord is in good technical condition.

1.6.7. Do not use the charger with damaged cord or plug. Damage should be repaired by a qualified person.

1.6.8. Do not use the charger after it has been hit, dropped or otherwise damaged. Entrust the testing and potential repair to authorized Baukraft service workshop.

1.6.9. Do not try to dismantle the charger. All repairs are to be made by an authorized Baukraft service workshop. Improper charger assembly may cause electric shock or fire.

1.6.10. Disconnect the charger from a power supply before starting any maintenance or cleaning.

1.6.11. Disconnect the charger from mains network when it is not in use.

2. Construction and use.

Impact wrench is a battery-powered tool. Drive consists of DC commutator motor with permanent magnets and planetary gear. Impact wrench is designed for screwing in and out screws and bolts in wood, metal and plastics and for drilling holes in these materials. Cordless, battery-powered power tools are especially useful for works in interior furnishing, adaptation of premises etc.

Use the power tool according to the manufacturer's instructions only.

3. Noise level and vibration parameters.

Sound pressure: $L_{pA} = 98 \text{ dB(A)}$; $L_{WA} = 109 \text{ dB(A)}$;

Vibration acceleration: $a_h = 11.51 \text{ m/s}^2$.

4. Preparation for operation.

4.1. Inserting and removing the battery.

Set the rotational direction switch to the center position to protect the power tool against accidental starting. Insert the charged battery into the handle so that it can be felt to engage and faces flush against the handle.

4.1.1. Remove the battery pack (8) from the handle by pressing the battery lock button downwards

and pulling the battery forwards and off the base of the tool.

4.1.2. Check if the power voltage on the rating plate corresponds to the voltage available.

4.1.3. Slide the battery pack onto the battery charger (11). The red LED will illuminate to indicate that

the battery pack is being charged. When the charging process is finished, the red LED on the charging base will turn off and the green LED will illuminate. It takes approximately 1 hour

to fully recharge an empty battery.

4.1.4. During charging, it is normal for the battery to warm slightly. If you cannot discharge the

battery check:

- That the electrical outlet has voltage.

- That the charger contacts are undamaged and making contact with battery leads.

- If the battery still fails to charge, please contact our customer service department.

4.2. Charging the battery.

Impact wrench is supplied with partially charged battery. Charge the battery full before use. Charging the battery should be carried out in temperature between 4°C to 40°C. New battery, or one that have not been used for a long time, will reach full efficiency after approximately 5 charge/discharge cycles.

The mains voltage must match the voltage on the charger rating plate.

Always check technical condition of the charger, charging station and power cord before starting to charge.

When charging the battery, use only the charger and the charging station supplied with the impact wrench.

Do not expose the charger and charging station to rain or splashing.

BATTERY CAPACITY INDICATOR

You can check the battery's power status by pressing the power display button on rear of the battery.

- All LEDs illuminated: The battery is fully charged.

- Yellow and red LED illuminated: The battery has an adequate remaining charge.

- Red LED: The battery is empty, recharge the battery.

Charging port

You can also charge the battery through the modular charging port (10). The input is a maximum of 13v at 1.5 mA. This will take approximately 1.5 hours at maximum input. This adapter is not included.

LED lamp

The LED lamp (7) can be used in poor lighting conditions to illuminate the work area. The LED

lamp will light up as soon as you press the trigger (6).

5. Operating the tool

To activate the tool, press the Trigger (6) and keep it pressed. To switch off the machine, release the trigger. The trigger is variable speed and the speed depends on the amount of pressure you apply to the trigger. Light pressure on the trigger results in a low rotational speed. Further pressure on the switch results in an increase in speed.

5.1. Clockwise operation:

The motor has an electronic clutch with two different speed settings. The speed setting is adjusted by pressing the button on the control panel (5) at the base of the tool. If the button is pressed momentarily, a green LED will light up, the wrench is set to speed .

5.2. Counterclockwise operation / Reverse and automatic stop.

The left rotation mode is activated when the direction of movement switch (2) is switched. If no LED is lit, it means that the clutch is set to full reverse mode. When the trigger switch is pressed, the wrench will rotate to the left as long as you hold the switch. The automatic rotation stop function is activated by pressing the button on the control panel of the electronic clutch (5). When the trigger is pulled, the tool will start to rotate in the opposite direction. As soon as the bolt is released and there is no resistance, the tool will immediately stop unscrewing. This feature is designed for controlled loosening of nuts. Uncontrolled rotation can damage the steps on the end of the screws or bolts.

6. perating tips.

To install a socket, align the square drive with socket receiver and press on until locked securely in place. To remove socket, pull the socket off while twisting back and forth to dislodge.

Caution: When removing socket or bits from tool, avoid contact with skin and use proper protective gloves when grasping socket. Accessories may be hot after prolonged use.

Apply the power tool to the screw/nut only when it is switched off. Rotating tool inserts can slip off. The torque depends on the impact duration. The maximum achieved torque results from the sum of all individual torques achieved through impact. The longer the tool is engaged the higher the accumulated torque value. Maximum torque is achieved in about 45 seconds. The actual achieved tightening torque should always be checked with a torque wrench.

**Environmental protection.**

The machine, accessories and packaging should be sorted for environmental-friendly recycling.

Do not dispose of power tools into household waste!

According to the European Directive 2012/19/EC for Waste Electrical and Electronic Equipment and its implementation into national right, power tools that are no longer usable must be collected separately and disposed of in an environmentally correct manner.

Battery packs/batteries:

(Li-ion).

Warning! These battery packs contain cadmium, a highly toxic heavy metal.

Do not dispose of battery packs/batteries into household waste, fire or water. Battery packs/batteries should be collected, recycled or disposed of in an environmental-friendly manner.

Defective or dead out battery packs/batteries must be recycled according to the Directive 2013/56/EC



Dragă client,

Felicitări pentru achiziționarea unui ciocan rotopercutor de la marca cu cea mai rapidă creștere pe scule electrice și pneumatice - Baukraft . Cu o instalare și operare corectă , produsele Baukraft sunt echipamente sigure , fiabile și lucrul cu ele vă va oferi o adevărată plăcere . Pentru confort și servicii excelente am construit o rețea de service-uri pe întreg teritoriul țării.

Înainte de a utiliza acest produs , vă rugăm să citiți cu atenție “manualul de utilizare ”. În interesul siguranței și pentru a asigura utilizarea corectă , citiți cu atenție aceste instrucțiuni , inclusiv recomandările și avertismentele pentru ele . Pentru a evita greșelile inutile și accidentele , este important ca aceste instrucțiuni să rămână disponibile pentru referințe viitoare tuturor celor care vor utiliza aparatul . Dacă vindeți produsul “manualul de utilizare ” trebuie predat noului proprietar, astfel încât acesta să fie familiarizat cu măsurile de siguranță și instrucțiunile de utilizare.

“Euromaster Import Export” SRL este un reprezentant autorizat al producătorului și proprietar al mărcii Baukraft. Adresa companiei este Sofia 1231, B-dul “Lom Road” 246, tel 02 934

33 33 934 10 10, www.Baukraft.bg; www.euromasterbg.com, e-mail: info @ euromasterbg.com

Începând cu anul 2006, compania a introdus un sistem de management al calității ISO 9001:2008 de certificare cu domeniul de aplicare: instrumente de comerț, import, export și de servicii profesionale și hobby electrice, pneumatice și de putere și hardware-ul general. Certificatul a fost emis de către Moody International de Certificare Ltd, Anglia.

DATE TEHNICE

parametru	Unitate de masura	value
Model	-	BK-BCIW08
Încărcător		
Tensiune de intrare	V AC	230
Frecvență	Hz	50
Tensiunea de ieșire	V DC	22
Clasă de protecție	-	II
Cheie de impact cu acumulator		
Tensiune nominală	V DC	18
Capacitatea bateriei	Ah	4
Tipul bateriilor	-	Li-ion
Viteza în gol	min ⁻¹	0-2600
batai pe minut	min ⁻¹	0-3300
Dimensiune cupla patrata	inch	1/2
Nr. De viteze	-	2
Max. Cuplu	Nm	360
Nivelul presiunii acustice LpA	dB(A)	98, K = 3
Nivelul de putere acustică LwA	dB(A)	109, K = 3
Valoarea emisiei de vibrații ah	m/s ²	11,51, K = 1.5
Clasă de protecție	-	III

1. Instrucțiuni generale pentru funcționarea în siguranță.

Citiți cu atenție toate instrucțiunile. Nerespectarea informațiilor în urma instrucțiunilor poate provoca șocuri electrice, incendii și / sau vătămări grave. Păstrați aceste instrucțiuni într-un loc

sigur.

1.1. Siguranța la locul de muncă.

1.1.1. Păstrați locul de muncă curat și bine luminat. Disconfortul și iluminarea slabă pot contribui la apariția unui accident.

1.1.2. Nu lucrați cu cheia de impact într-un mediu unde exista risc crescut de explozie în apropierea lichidelor, a gazelor sau a pulberilor inflamabile.

În timpul funcționării cheii de impact pot apărea scântei care pot aprinde praful sau fumul.

1.1.3. Păstrați copiii și trecătorii la o distanță sigură în timp ce lucrați cu cheia de impact.

Dacă atenția dvs. este deviată, este posibil să pierdeți controlul asupra cheii de impact.

1.2. Siguranță atunci când lucrați cu electricitate.

1.2.1. Steckerul cheii de impact trebuie să fie potrivit pentru priza. În nici un caz nu este permisă modificarea structurii conectorului. Nu folosiți adaptoare.

Utilizarea stekerelor și prizelor originale reduce riscul de electrocutare.

1.2.2. Protejați cheia de impact de ploaie și umiditate.

Penetrarea apei în cheia de impact mărește riscul de electrocutare.

1.3. Modul sigur de lucru.

1.3.1. Concentrați-vă, urmăriți acțiunile cu atenție și acționați cu prudență. Nu utilizați cheia de impact atunci când sunteți obosit sau sub influența drogurilor, a alcoolului sau a medicamentelor periculoase.

Un moment de distragere a atenției la șocul de șoc de impact poate duce la vătămări extrem de grave.

1.3.2. Lucrați cu îmbrăcăminte de lucru de protecție și întotdeauna cu ochelari de protecție. Purtarea echipamentului potrivit pentru cheia de impact și echipamentul individual de protecție, cum ar fi măștile respiratorii, încălțăminte sănătoasă, bine închisă, cu o cască stabilă, de protecție și amortizoare de zgomot (protecția auditivă), reduce riscul de accident.

1.3.3. Evitați pericolul de a comuta din greșeală cheia de impact. Dacă, atunci când transportați cheia de impact, țineți degetul pe comutatorul de declanșare, există riscul de accident.

1.3.4. Evitați pozițiile nefirești ale corpului. Lucrați într-o poziție stabilă a corpului în orice moment și păstrați echilibrul. Deci, puteți controla cheia de impact mai bine și mai în siguranță dacă apar situații neașteptate.

1.3.5. Lucrați cu haine adecvate. Nu lucrați cu îmbrăcăminte sau podoabe libere. Păstrați-vă părul, hainele și mănușile la o distanță sigură de unitățile rotative ale cheii de impact. Rochii, bijuterii, părul lung pot fi prinse și smulse de mandrină.

1.4. Utilizarea normal a cheii de impact.

1.4.1. Nu supraîncărcați cheia de impact. Utilizați cheia de impact numai în conformitate cu scopul propus. Veți lucra mai bine și mai sigur atunci când utilizați cheia de impact în intervalul de cuplu specificat .

1.4.2. Păstrați cheia de impact în locuri unde copiii nu au acces. Nu lăsați să fie folosită de persoane care nu sunt familiarizate cu modul de lucru și nu au citit aceste instrucțiuni. Când este în mâinile unor utilizatori neexperimentați, cheia de impact poate fi periculoasă.

folosită de persoane care nu sunt familiarizate cu modul de lucru și nu au citit aceste instrucțiuni. Când este în mâinile unor utilizatori neexperimentați, cheia de impact poate fi periculoasă.

1.4.3. Țineți cu atenție cheia de impact. Verificați dacă unitățile mobile funcționează impecabil,

daca exista scurgeri, dacă există elemente deteriorate care distorsionează sau modifică funcțiile cheii de impact. Înainte de a utiliza cheia de impact, asigurați-vă că piesele deteriorate vor fi reparate. Multe accidente sunt cauzate de unelte și aparate electrice necorespunzătoare.

1.4.4. Păstrați instrumentele de tăiere bine ascuțite și întotdeauna curățate. Uneltele de tăiat bine întreținute, cu muchii ascuțite, au o rezistență mai mică și o ușurință în lucrul cu acestea.

1.4.5. Utilizați cheia de impact, accesoriile, uneltele de lucru etc., conform instrucțiunilor producătorului. În acest sens, trebuie să se respecte condițiile specifice de operare și operațiile de efectuat. Utilizarea unei chei de impact în scopuri altele decât cele declarate de producător mărește riscul accidentelor.

1.5. Instrucțiuni pentru o manipulare sigură, specifică pentru cheia de impact achiziționată.

Pierderea controlului asupra sculei electrice ar putea duce la apariția accidentelor.

1.5.1. Nu utilizați dispozitive suplimentare care nu sunt recomandate de producător pentru această unealtă specială. Faptul că puteți atașa un anumit instrument sau la un instrument de lucru mașina, altele decât cele recomandate, nu asigură lucrul în siguranță cu el.

1.5.2. Nu puneți niciodată mâinile în apropierea uneltelor de lucru rotative.

1.5.3. Dacă efectuați activități care amenință să atingă unealta de lucru de fire ascunse sub tensiune, țineți mașina electrică numai cu manusi izolate electric. La introducerea sculei de lucru în contact cu firele sub tensiune, aceasta este transmisă prin carcasele metalice ale cheii de impact și acest lucru poate duce la șocuri electrice.

1.5.4. Utilizați instrumente adecvate pentru a găsi conductele ascunse sub suprafață sau contactați compania locală de aprovizionare. În contact cu firele sub tensiune poate provoca incendii sau șocuri electrice. Defecțiunea conductelor poate duce la explozie. Deteriorarea datorită apei are ca efect deteriorarea materială majoră și poate provoca șocuri electrice.

1.5.5. Securizați obiectele asupra carora se lucrează

1.5.6. Curățați cheia de impact în dreptul gurilor de aerisire cât de des este posibil.

1.5.7. Utilizați numai acumulatorul recomandat și încărcătorul.

1.5.8. Păstrați bateria departe de sursele de căldură. Nu lăsați acumulatorul mult timp la temperaturi ridicate (în lumina directă a soarelui, în apropierea încălzitoarelor și oriunde temperatura depășește 50 ° C).

1.5.9. Durata de încărcare a bateriei nu poate depăși 5 ore. În caz contrar, bateria poate fi deteriorată.

1.5.10. Evitați încărcarea bateriei la temperaturi mai mici de 0 ° C.

1.5.11. Încărcătorul livrat împreună cu cheia de impact este proiectat pentru a funcționa numai cu acest produs. Nu o folosiți în alte scopuri.

1.5.12. Nu introduceți obiecte metalice în încărcător.

1.5.13. Nu schimbați direcția de rotație a axului atunci când scula funcționează. În caz contrar, cheia de impact poate fi deteriorată.
cheia de impact poate fi deteriorată.

1.5.14. Pentru a curăța cheia de impact, utilizați o cârpă moale și uscată. Nu folosiți niciodată

detergenți sau alcool.

1.5.15. Deconectați încărcătorul de la sursa de alimentare înainte de curățare.

1.5.16. Dacă intenționați să încărcați succesiv mai multe baterii, efectuați o pauză de 30 de minute între încărcare.

1.6. Condiții speciale privind siguranța funcționării încărcătorului.

Înainte de a utiliza încărcătorul citiți toate informațiile relevante din acest manual, consultați marcasele încărcătorului și produsul pentru care a fost proiectat.

1.6.1. Pentru a reduce riscul de vătămări corporale potențiale, utilizați încărcătorul numai pentru bateriile cu nichel-cadmium (Li-ion). Alte tipuri de baterii pot exploda și pot cauza vătămări corporale sau daune materiale.

1.6.2. Nu expuneți încărcătorul la umiditate sau apă.

1.6.3. Utilizarea oricăror elemente de conectare care nu sunt furnizate sau nu sunt recomandate de producătorul încărcătorului pot provoca incendii, vătămări corporale sau electrocutări.

1.6.4. Asigurați-vă că cablul de alimentare nu este amplasat în cale. Nu este expus la călcare sau alt pericol (de exemplu, o tensiune puternică).

1.6.5. Nu utilizați cablul prelungitor dacă nu este absolut necesar. Utilizarea unui cablu de prelungire necorespunzător poate provoca incendii sau electrocutare. Dacă este necesar să utilizați cablul prelungitor, asigurați-vă mai întâi că priza cablului de prelungire se potrivește cu vârful cablului de alimentare al încărcătorului original.

1.6.6. Cablul de extensie este în stare tehnică bună.

1.6.7. Nu utilizați încărcătorul cu cablu sau fișă deteriorat. Deteriorările ar trebui reparate de o persoană calificată.

1.6.8. Nu utilizați încărcătorul după ce a fost lovit, aruncat sau deteriorat în alt mod. Încredințați testarea și reparația potențială la atelierul de service autorizat Baukraft.

1.6.9. Nu încercați să demontați încărcătorul. Toate reparațiile vor fi efectuate de un atelier service autorizat Baukraft. Ansamblul încărcătorului incorect poate provoca socuri electrice sau incendii.

1.6.10. Deconectați încărcătorul de la o sursă de alimentare înainte de a începe orice întreținere sau curățare.

1.6.11. Deconectați încărcătorul de la rețeaua de alimentare atunci când acesta nu este utilizat.

2. Construcția și utilizarea.

Cheia de impact este un instrument alimentat de la baterie. Conductorul este compus din motorul comutatorului DC cu magneți permanenți și reductor planetar. Cheia de impact este concepută pentru înșurubarea și desșurubarea șuruburilor și șuruburilor din lemn, metal și plastic și pentru găurirea acestor găuri. Uneltele electrice cu acumulator sunt deosebit de utile pentru lucrările de amenajări interioare, adaptarea clădirilor etc.

Utilizați scula electrică numai în conformitate cu instrucțiunile producătorului.

3. Parametrii de zgomot și vibrații.

Presiunea acustică: $L_pA = 98 \text{ dB (A)}$; $L_wA = 109 \text{ dB (A)}$;

Viteză de accelerație: $a_h = 11.51 \text{ m/s}^2$.

4. Pregătirea pentru funcționare.

4.1. Introducerea și scoaterea bateriei.

Setați comutatorul de direcție de rotație în poziția centrală pentru a proteja mașina

de pornirile accidentale. Introduceți acumulatorul încărcat în mâner astfel încât acesta să poată fi simțit în contact și se imbină cu manerul.

4.1.1. Scoateți acumulatorul (8) de pe mâner apăsând butonul de blocare a bateriei în jos și trageți bateria înainte și în afara bazei sculei.

4.1.2. Verificați dacă tensiunea de alimentare de pe plăcuța de identificare corespunde tensiunii disponibile.

4.1.3. Glišați acumulatorul pe încărcătorul bateriei (11). LED-ul roșu se va aprinde pentru a indica acest lucru. Acumulatorul este la încărcat. Când procesul de încărcare este în curs, LED-ul roșu este aprins baza de încărcare și se va stinge când încărcarea este terminată și LED-ul verde se va aprinde. Este nevoie de aproximativ o oră pentru a reîncărca complet o baterie goală.

4.1.4. În timpul încărcării, este normal ca bateria să se încălzească ușor. Dacă nu puteți încarca, verificați următoarele:

- Că priza electrică are tensiune.
- Contactele încărcătorului nu sunt deteriorate și fac contact cu cablurile bateriei.
- În cazul în care bateria nu reușește să se încarce, contactați departamentul de service pentru clienți.

4.2. Încărcarea bateriei.

Cheia de impact este furnizată cu baterie parțial încărcată. Încărcați acumulatorul plin înainte de utilizare. Încărcarea bateriei trebuie efectuată la o temperatură cuprinsă între 4°C și 40°C . Noua baterie sau cea care nu a fost folosită de mult timp va ajunge la o eficiență maximă după

aproximativ 5 cicluri de încărcare / descărcare.

Tensiunea de alimentare trebuie să corespundă tensiunii de pe plăcuța de caracteristici a încărcătorului.

Verificați întotdeauna starea tehnică a încărcătorului, a stației de încărcare și a cablului de alimentare înainte de a începe încărcarea.

Când încărcați bateria, utilizați numai încărcătorul și stația de încărcare furnizată împreună cu cheia de impact.

Nu expuneți încărcătorul și stația de încărcare la ploaie sau la stropire.

INDICATORUL CAPACITATEA BATERIEI

Puteți verifica starea bateriei prin apăsarea butonului afișajului de alimentare din spatele

bateriei.

- Toate LED-urile luminează: Bateria este încărcată complet.
- Ledul galben și roșu iluminat: bateria are o încărcare adecvată.
- Led roșu: Bateria este goală, reîncărcați bateria.

Portul de încărcare

De asemenea, puteți încărca bateria prin portul modular de încărcare (10). Intrarea este de maxim 13V la 1,5 A. Aceasta va dura aproximativ 1,5 ore la intrarea maximă. Acest adaptor nu este inclus.

Lampa cu LED

Lampa LED (7) poate fi utilizată în condiții de iluminare slabă pentru a ilumina zona de lucru. LED-ul

lampa se va aprinde de îndată ce apăsați declanșatorul (6).

5. Acționați instrumentul

Pentru a activa instrumentul, apăsați declanșatorul (6) și mențineți-l apăsat. Pentru a opri mașina, eliberați declanșatorul. Declanșatorul are viteza variabilă, iar viteza depinde de cât de tare apăsați pe declanșator. Presiunea ușoară pe declanșator are ca rezultat o viteză redusă de rotație. Presiunea suplimentară asupra comutatorului duce la o creștere a vitezei.

5.1. Funcționează în sensul acelor de ceasornic:

Motorul are un ambreiaj electronic cu două setări diferite de viteză. Setarea vitezei este reglată prin apăsarea butonului de pe panoul de control (5) de la baza sculei. Dacă butonul este apăsat momentan, se va aprinde un LED verde, cheia este setată la viteza .

5.2. Funcționare în sens invers acelor de ceasornic / Oprire înapoi și automată.

Modul de rotație la stânga este activat când comutatorul de schimbare a direcției (2) este comutat. Dacă niciun LED nu este aprins, înseamnă că conectorul este setat în modul de feedback complet. Când apăsați comutatorul de declanșare, cheia se va roti spre stânga atâta timp cât țineți apăsat comutatorul. Funcția de oprire automată a rotației este activată prin apăsarea butonului de pe panoul de control electronic al ambreiajului (5). Când declanșatorul este apăsat, unealta va începe să se rotească în direcția opusă. De îndată ce șurubul este eliberat și nu există nicio rezistență, unealta se va opri imediat din deșurubare. Această caracteristică este concepută pentru slăbirea controlată a nucilor. Rotirea necontrolată poate deteriora treptele de la capătul șuruburilor sau șuruburilor.

6. Sfaturi de operare.

Pentru a instala o priză, aliniați unitatea pătrată cu receptorul soclu și apăsați până când se blochează în siguranță. Pentru a scoate soclul, scoateți mufa în timp ce răsuciți înainte și înapoi pentru a vă dezlipi.

Atenție: Atunci când scoateți soclul sau bucățile de la scula, evitați contactul cu pielea și folosiți-l corespunzător

mănuși de protecție când prizați soclul. Accesoriile pot fi fierbinți după utilizare prelungită.

Aplicați scula electrică la șurub / piuliță numai când este oprită. Inserțiile rotative de scule pot aluneca. Cuplul depinde de durata impactului. Cuplul maxim obținut rezultă din suma tuturor cuplurilor individuale obținute prin impact. Cu cât instrumentul este mai lung, cu atât este mai mare valoarea cuplului acumulat. Cuplul maxim este atins în aproximativ 45 de secunde. Cuplul real de strângere realizat trebuie verificat întotdeauna cu ajutorul unei chei dinamometrice.



Protecția mediului.

Mașina, accesoriile și ambalajele trebuie sortate pentru reciclarea ecologică.

Nu aruncați scule electrice în deșeurile menajere!

În conformitate cu Directiva europeană 2012/19/EC privind deșeurile de echipamente electrice și electronice și punerea în aplicare a acesteia în dreptul național, sculele electrice care nu mai pot fi folosite trebuie colectate separat și eliminate în mod corect.

Acumulatori / baterii:

Litiu Ion (Li-ion).

Avertizare! Aceste baterii conțin litiu, un metal greu foarte toxic.

Nu aruncați acumulatorii / bateriile în deșeuri menajere, foc sau apă. Bateriile / bateriile trebuie colectate, reciclate sau eliminate în mod ecologic.

Bateriile / bateriile cu defecte sau defecte trebuie reciclate în conformitate cu Directiva 2013/56/EC

EXPLODED VIEW AND SPARE PARTS LIST

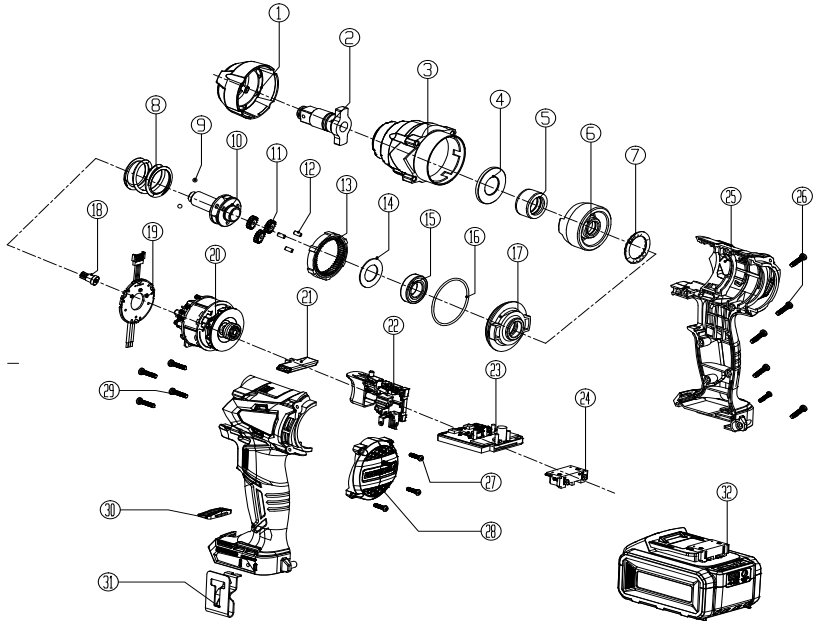

17	Motor cover	1	33	Charge	
16	Sealing ring	1	32	Power pack assembly	
15	Deep groove ball bearings	1	31	belt buckle	1
14	Central shaft washer	1	30	Speed button	1
13	Ring gear	1	29	Screw	4
12	Gear pin	3	28	Case tail cover	1
11	Planetary gear	3	27	Screw	4
10	The central axis	1	26	Screw	7
9	Ball	2	25	Housing	1
8	Impact spring	1	24	Contact plate bracket	1
7	Washer	1	23	Control board	1
6	Impact block	1	22	Switch	1
5	Steel sleeve	1	21	F/R Lever	1
4	Output shaft gasket	1	20	Brushless Motor	1
3	Aluminum casing	1	19	Hall plate	1
2	The central axis	1	18	Motor pinion	1
1	Glue sets	1			

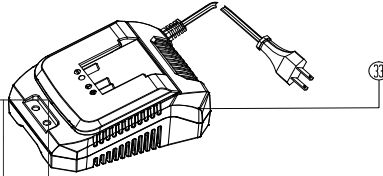

31



Защитен предпазител за шлайфане.

Защитен предпазител зарязане (не е включен в комплектовката).

EN/ Depicted elements.

BG/ Изобразени елементи.

- 1. Бутон за блокиране на вала.
- 2. Ръкохватка
- 3. Регулатор на скоростта
- 4. Индикатори за скорост
- 5. Индикатори за състоянието на батерията
- 6. Батерия
- 7. Бутон предпазващ от неволно включване
- 8. Пусков прекъсвач
- 9. Спомагателна ръкохватка
- 10. Предпазител
- 11. Диск.
- 12. Центроващ фланец
- 13. Застопоряваща гайка.

- 1. Shaft lock button.
- 2. Handle
- 3. Speed regulator
- 4. Speed indicators
- 5. Battery status indicators
- 6. Battery
- 7. Lock off-Button to prevent accidental switching
- 8. Trigger switch
- 9. Auxiliary handle
- 10. Protective guard
- 11. Disk.
- 12. Centering flange
- 13. Locking nut.

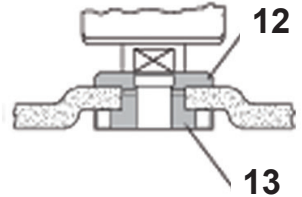
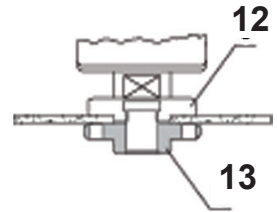

Носете защитни антифони!
Always wear hearing protection!



Носете защитни очила!
Wear safety glasses!



Прочетете ръководството преди употреба!
Refer to instruction manual booklet!



Носете защитна маска!
Wear dust mask!

Оригинална инструкция за употреба

Уважаеми потребители,

Поздравления за покупката на машина от най-бързоразвиващата се марка за електрически, пневматични и бензинови машини - RAIDER. При правилно инсталиране и експлоатация, RAIDER са сигурни и надеждни машини и работата с тях ще Ви достави истинско удоволствие. За Вашето удобство е изградена и отлична сервисна мрежа с 45 сервиса в цялата страна. Преди да използвате тази машина, моля, внимателно се запознайте с настоящата „Инструкция за употреба“.

В интерес на Вашата безопасност и с цел осигуряване на правилната ѝ употреба, прочетете настоящите инструкции внимателно, включително препоръките и предупрежденията в тях. За избягване на ненужни грешки и инциденти, важно е тези инструкции да останат на разположение за бъдещи справки на всички, които ще ползват машината. Ако я продадете на нов собственик то „Инструкцията за употреба“ трябва да се предаде заедно с нея, за да може новия ползвател да се запознае със съответните мерки за безопасност и инструкциите за работа.

“Евромастер Импорт Експорт” ООД е упълномощен представител на производителя и собственик на търговската марка RAIDER. Адресът на управление на фирмата е гр. София 1231, бул. “Ломско шосе” 246, тел. 0700 44155, www.raider.bg; www.euromasterbg.com; e-mail: info@ euromasterbg.com.

От 2006 година във фирмата е въведена системата за управление на качеството ISO 9001:2008 с обхват на сертификацията: Търговия, внос, износ и сервис на професионални и хоби електрически, пневматични и механични инструменти и обща железария. Сертификатът е издаден от Moody International Certification Ltd, England.

ТЕХНИЧЕСКИ ДАННИ

Акумулаторен безчетков ъглошлайф		
параметър	мерна ед.	стойност
Модел	-	BK-BAG72 Set
Напрежение	V	18
Тип на акумулаторните елементи на батерията	-	Li-ion
Обороти на празен ход	min-1	1' 0-4200 2' 0-6600 3' 0-9000
Присъединителна резба на вретеното	mm	M14
Вътр. диаметър на диска	mm	22,23
Макс. външен диаметър на диска	mm	125
Макс. дебелина на шлифовъчния диск	mm	6
Дължината на резбата на вретеното	mm	20

Акумулаторни батерии		
параметър	мерна ед.	стойност
Арт. №	-	131201: капацитет 2 Ah 131202: капацитет 4Ah
Напрежение	V	18
Тип на акумулаторните елементи на батерията	-	Li-ion

Зарядно устройство		
параметър	мерна единица	стойност
Захранващо напрежение	V AC	230
Честота на променливия ток	Hz	50
Изходящо напрежение	V DC	21.75; 1.5 A
Клас на защита	-	II

Общи указания за безопасна работа.

Прочетете внимателно всички указания. Неспазването на приведените по-долу указания може да доведе до токов удар, пожар и/или тежки травми. Съхранявайте тези указания на сигурно място.

1. Безопасност на работното място.

2. Поддържайте работното си място чисто и добре осветено. Безпорядъкът и недостатъчното осветление могат да спомогнат за възникването на трудова злополука.

3. Не работете с акумулаторния ъглошлайф в среда с повишена опасност от възникване на експлозия, в близост до лесно запалими течности, газове или прахообразни материали.

По време на работа от акумулаторния ъглошлайф може да се отделят искри, които могат да възпламяват прахообразни материали или пари.

4. Дръжте деца и странични лица на безопасно разстояние, докато работите с акумулаторната машина.

Ако вниманието Ви бъде отклонено, може да загубите контрол над машината.

4.4. Поддържайте акумулаторния ъглошлайф грижливо. Проверявайте дали подвижните звена функционират безукорно, дали не заклинват, дали има счупени или повредени детайли, които нарушават или изменят функциите на акумулаторната машина. Преди да използвате акумулаторната машина, се погрижете повредените детайли да бъдат ремонтирани. Много от трудовите злополуки се дължат на не добре поддържани електроинструменти и уреди.

4.5. Поддържайте режещите инструменти винаги добре заточени и чисти. Добре поддържаните режещи инструменти с остри режещи ръбове оказват по-малко съпротивление и с тях се работи по-леко.

4.6. Използвайте акумулаторната машина, допълнителните приспособления и работните инструменти, съобразно инструкциите на производителя. При това се съобразявайте и с конкретните работни условия и операции, които трябва да изпълните. Използването на акумулаторна машина за различни от предвидените от производителя приложения повишава опасността от възникване на трудови злополуки.

4.7. Ремонтът на Вашите електро-инструменти е най-добре да се извършва само от квалифицираните специалисти на сервизите на RAIDER, където се използват само оригинални резервни части. По този начин се гарантира тяхната безопасна работа.

5. Указания за безопасна работа, специфични за закуения от Вас акумулаторен ъглошлайф.

Общи указания за безопасна работа при шлифоване с диск и с шкурка, почистване с телена четка и рязане с абразивен диск.

5.1. Този ъглошлайф може да се използва за шлифоване с карбофлексов диск и с шкурка, почистване с телена четка, рязане с карбофлексов диск. Спазвайте всички указания и предупреждения, съобразявайте се с приведените технически параметри и изображения. Ако не спазвате посочените по-долу указания, последствията могат да бъдат токов удар, пожар и/или тежки травми.

5.2. Този ъглошлайф не е подходящ за полиране. Извършването на дейности, за които ъглошлайфът не е предназначен, може да бъде опасно и да доведе до травми.

5.3. Не използвайте допълнителни приспособления, които не се препоръчват от производителя специално за този електроинструмент. Фактът, че можете да закрепите към машината определено приспособление или работен инструмент, не гарантира безопасна работа с него.

5.4. Допустимата скорост на въртене на работния инструмент трябва да е най-малкото равна на изписаната на табелката на ъглошлайфа максимална скорост на въртене. Работни инструменти, които се въртят с по-висока скорост от максимално допустимата на инструментa, могат да се счупят и парчета от тях да отхвърчат с висока скорост.

5.5. Вършият диаметър и дебелината на работния инструмент трябва да съответстват на данните, посочени в техническите характеристики на Вашия ъглошлайф. Работни инструменти с неподходящи размери не могат да бъдат екранирани по необходимия начин или да бъдат контролирани достатъчно добре.

5.6. Шлифоващите дискове, фланци, подложните дискове или другите приложни инструменти трябва да пасват точно на вала на Вашия ъглошлайф. Работни инструменти, които не пасват точно на вала на ъглошлайфа, се въртят неравномерно, вибрират силно и могат да доведат до загуба на контрол над машината.

5.7. Не използвайте повредени работни инструменти. Преди всяка употреба проверявайте работните инструменти, напр. абразивните дискове за пукнатини или откъртени ръбчета, подложните дискове за пукнатини или силно износване, телените четки за недобре захванати или счупени телчета. Ако изтървете ъглошлайфа или работния инструмент, ги проверявайте внимателно за увреждания или използвайте нови неповредени работни инструменти. След като сте проверили внимателно и сте монтирали работния инструмент, оставете ъглошлайфа да работи на максимални обороти в продължение на една минута. Стойте и дръжте намиращи се наблизо лица в страни от равнината на въртене. Най-често повредени работни инструменти се чупят през този тестов период.

5.8. Работете с лични предпазни средства. В зависимост от приложението работете с цяла маска за лице, защита за очите или предпазни очила. Ако е необходимо, работете с дихателна маска, шумозаглушители (антифони), работни обувки или специализирана престилка, която Ви предпазва от малки откъртени при работата частички. Очите Ви трябва да са защитени от летящите в зоната на работа частици. Противопраховата или дихателната маска филтрират

възникващия при работа прах. Ако продължително време сте изложени на силен шум, това може да доведе до загуба на слух.

5.9. Внимавайте други лица да бъдат на безопасно разстояние от зоната на работа. Всеки, който се намира в зоната на работа, трябва да носи лични предпазни средства. Откъртени парченца от обработвания детайл или работния инструмент могат в резултат на силното ускорение да отлетят надалече и да предизвикат наранявания също и извън зоната на работа.

5.10. Ако изпълнявате дейности, при които съществува опасност работният инструмент да попадне на скрити проводници под напрежение или да засегне захранващия кабел, дръжте електроинструмента само за електроизолираните ръкохватки. При влизане на работния инструмент в контакт с проводници под напрежение то се предава по металните детайли на ъглошлайфа и това може да доведе до токов удар.

Внимание! Загубата на контрол над електроинструмента може да доведе до възникване на трудови злополуки.

5.11. Никога не оставяйте ъглошлайфа, преди работният инструмент да спре напълно въртенето си. Въртящият се инструмент може да допре до предмет, в резултат на което да загубите контрол над ъглошлайфа.

5.12. Докато пренасяте ъглошлайфа, не го оставяйте включен. При неволен допир дрехите или косите Ви могат да бъдат увлечени от работния инструмент, в резултат на което работният инструмент може да се вреже в тялото Ви.

5.13. Редовно почиствайте вентилационните отвори на Вашия ъглошлайф. Турбината на електродвиателя засмуква прах в корпуса, а натрупването на метален прах увеличава опасността от токов удар.

5.14. Не използвайте ъглошлайфа в близост до леснозапалими материали. Летящи искри могат да предизвикат възпламеняването на такива материали.

5.15. Не използвайте работни инструменти, които изискват прилагането на охлаждащи течности. Използването на вода или други охлаждащи течности може да предизвика токов удар.

6. Откат и съвети за избягването му.

6.1. Откат е внезапната реакция на машината вследствие на заклиняване или блокиране на въртящия се работен инструмент, напр. абразивен диск, гумен подложен диск, телена четка и др. Заклиняването или блокирането води до рязкото спиране на въртенето на работния инструмент, вследствие на това ъглошлайфът получава силно ускорение в посока, обратна на посоката на въртене на инструмента в точката на блокиране, и става неуправляем. Ако напр. абразивен диск се заклини или блокира в обработваното изделие, ръбът на диска, който допира детайла, може да се огъне и дискът да се счупи или да възникне откат. В такъв случай дискът се ускорява към работещия с машината или в обратна посока, в зависимост от посоката на въртене на диска и мястото на заклиняване. В такива случаи абразивните дискове могат и да се счупят. Откат възниква в резултат на неправилно или погрешно използване на ъглошлайфа. Възникването му може да бъде предотвратено чрез спазването на подходящи предпазни мерки, описани по-долу.

6.2. Дръжте ъглошлайфа здраво и дръжте ръцете и тялото си в такава позиция, че да противостоите на евентуално възникнал откат. Ако ъглошлайфът има спомагателна ръкохватка, винаги я използвайте, за да го контролирате по-добре при откат или при възникващите на реакционни моменти по време на включване. Ако предварително вземете подходящи предпазни мерки, при възникване на откат или силни реакционни моменти можете да овладеете машината.

6.3. Никога не поставяйте ръцете си в близост до въртящи се работни инструменти. Ако възникне откат, инструментът може да Ви нарани.

6.4. Избягвайте да заставате в зоната, в която би отскочил ъглошлайфът при възникване на откат. Откатът премества машината в посока, обратна на посоката на движение на работния инструмент в зоната на блокиране.

6.5. Работете особено предпазливо в зоните на ъгли, остри ръбове и др. Избягвайте отблъскването или заклиняването на работните инструменти в обработвания детайл. При обработване на ъгли или остри ръбове или при рязко отблъскване на въртящия се работен инструмент съществува повишена опасност от заклиняване. Това предизвиква загуба на контрол над машината или откат.

6.6. Не използвайте верижни или назъбени режещи листове. Такива работни инструменти често предизвикват откат или загуба на контрол над ъглошлайфа.

7. Специални указания за безопасна работа при шлифоване или рязане с абразивни дискове

7.1. Използвайте само предвидените за Вашия ъглошлайф абразивни дискове и предназначения за използвания абразивен диск предпазен кожух. Абразивни дискове, които не са предназначени за ъглошлайфа, не могат да бъдат екранирани добре и не гарантират безопасна работа.

7.2. Предпазният кожух трябва да е захванат здраво към ъглошлайфа и да е разположен така, че да осигурява максимална безопасност, напр. абразивният диск не трябва да е насочен непокрит от кожуха към работещия с машината. Кожухът трябва да предпазва работещия с машината от отхвърчане на откъртени парченца и от влизане всъприкосновение с въртящия се абразивен диск.

7.3. Допуска се използването на абразивните дискове за целите, за които те са предвидени. Например: никога не шлифвайте със страничната повърхност на диск за рязане. Дисковете за рязане са предназначени за отнемане на материал с ръба си. Странично прилагане на сила може да ги счупи.

7.4. Винаги използвайте застопоряващи гайки, които са в безукорно състояние и съответстват по размери и форма на използвания абразивен диск. Застопоряващите гайки за режещи дискове могат да се различават от тези за дискове за шлифване. При някои модели застопоряващите гайки могат да се използват и за дискове за шлайфане, като се завинтят от обратната си страна с издадената си част към диска.

7.5. Не използвайте износени абразивни дискове от по-големи ъглошлайфи. Дисковете за по-големи машини не са предназначени за въртене с високите скорости, с които се въртят по-малките и могат да се счупят.

8. Специални указания за безопасна работа с режещи дискове.

8.1. Избягвайте блокиране на режещия диск или силното му притискане. Не изпълнявайте твърде дълбоки срезове. Претоварването на режещия диск увеличава опасността от заклиняването или блокирането му, а с това и от възникването на откат или счупване, докато се върти.

8.2. Избягвайте да заставате в зоната пред и зад въртящия се режещ диск. Когато режещият диск е в една равнина с тялото Ви, в случай на откат ъглошлайфът с въртящия се диск може да отскочи непосредствено към Вас и да Ви нарани.

8.3. Ако режещият диск се заклини или когато прекъсвате работа, изключете ъглошлайфа и го оставете едва след окончателното спиране на въртенето на диска. Никога не опитвайте да извадите въртящия се диск от канала на рязане, в противен случай може да възникне откат. Определете и отстранете причината за заклиняването.

8.4. Не включвайте повторно ъглошлайфа, ако дискът се намира в разрязвания детайл. Преди внимателно да продължите рязането, изчакайте режещият диск да достигне пълната си скорост на въртене. В противен случай дискът може да се заклини, да отскочи от обработвания детайл или да предизвика откат.

8.5. Осигурете стабилно закрепване на големите детайли по подходящ начин, за да ограничите риска от възникване на откат в резултат на заклинен режещ диск. По време на рязане големи детайли могат да се огънат под действие на силата на собственото си тегло. Детайлът трябва да е подпрян от двете страни, както в близост до линията на разрязване, така и в другия си край.

8.6. Бъдете особено предпазливи при прорязване на канали в стени или други зони, които могат да крият изненади. Режещият диск може да предизвика откат на машината при допир до газо- или водопроводи, електропроводи или други обекти.

9. Специални указания за безопасна работа при шлифване с шкурка.

9.1. Не използвайте твърде големи листове шкурка, спазвайте указанията на производителя за размерите на шкурката.

9.2. Листове шкурка, които се подават извън подложния диск, могат да предизвикат наранявания, както и да доведат до блокиране и разкълбване на шкурката или до възникване на откат.

10. Специални указания за безопасна работа при почистване с телени четки.

10.1. Не забравяйте, че и при нормална работа от телената четка падат телчета. Не претоварвайте телената четка, като я притискате твърде силно. Отхвърчащите от телената четка телчета могат лесно да проникнат през дрехите и/или кожата Ви.

10.2. Предварително се уверете, че телената четка не се допира до защитния кожух. Дисковите и чашковидните телени четки могат да увеличат диаметъра си в резултат на силата на притискане и центробежните сили.

11. Допълнителни указания за безопасна работа.

Работете с предпазни очила.

11.1. Използвайте подходящи прибори, за да откриете евентуално скрити подповърхността тръбопроводи, или се обърнете към съответното местно снабдително дружество. Влизането в съприкосновение с проводници под напрежение може да предизвика пожар и токов удар. Увреждането на газопровод може да доведе до експлозия. Повреждането на водопровод има за последствие големи материални щети и може да предизвика токов удар.

11.2. При обработване на каменни материали работете с външна система за прахоулавяне. Използването на прахоуловителна система ограничава вредите за здравето Ви, предизвиквани от прахта.

11.3. По време на работа дръжте ъглошлайфа здраво с двете ръце и заемайте стабилно положение на тялото. С двете ръце ъглошлайфът се води по-сигурно.

11.4. Осигурявайте обработвания детайл. Детайл, захванат с подходящи приспособления или скоби, е застопорен по-здраво и сигурно, отколкото, ако го държите с ръка.

11.5. Поддържайте работното си място чисто. Смесете от различни материали са особено опасни. Фини стружки от леки метали могат да се самовъзпламенят или да експлодират.

11.6. Не използвайте допълнителни приспособления, които не се препоръчват от производителя специално за този електроинструмент. Фактът, че можете да закрепите към машината определено приспособление или работен инструмент, не гарантира безопасна работа с него.

11.7. Никога не поставяйте ръцете си в близост до въртящи се работни инструменти.

11.8. Редовно почиствайте вентилационните отвори на Вашата акумулаторна машина.

11.9. Да се използва само препоръчвания акумулатор и зарядно устройство.

11.10. За почистване на акумулаторната машина използвайте мека и суха тъкан. Никога не използвайте каквото и да е разтворител или алкохол.

12. Функционално описание и предназначение на акумулаторния ъглошлайф.

Акумулаторният ъглошлайф е електроинструмент, хранен от акумулатор. Задвижва се с помощта на безчетков електродвигател, чийто въртящ момент се предава на изходящия вал с помощта на корона и пиньон. Акумулаторният ъглошлайф е предназначен за рязане и шлифване на материали като камък и метал. Њглошлайфът е предназначен за рязане, грубо шлифване и почистване с телени четки на метални и каменни повърхности без използване на вода. Със специални аксесоари за шлифване ъглошлайфът може да се използва и за шлифване с шкурка. Електроинструментите с акумулаторно, без кабелно храняване, са особено подходящи при работи, свързани с вътрешно обзавеждане, приспособяване на помещения и други.

При обработване на метал и камък, дискът за шлайфане трябва да се използва само, когато е монтиран предпазителя!

Не се разрешава използването на електроинструмента за дейности, различни от неговото предназначение!

13. Данни за шума и вибрациите.

Стойностите за шум и вибрации са измерени в съответствие с EN 60745:

Стойностите за шум и вибрации са измерени в съответствие с EN 60745:

Ниво на звуковото налягане: $L_{pA} = 85.06 \text{ dB(A)}$ $K=3 \text{ dB(A)}$;

Ниво на мощност на звука: $L_{wA} = 96.06 \text{ dB(A)}$ $K=3 \text{ dB(A)}$

Стойност на вибрационните ускорения /основна ръкохватка/: $a_h = 6,151 \text{ m/s}^2$, грешка $K=1.5 \text{ m/s}^2$

Стойност на вибрационните ускорения /допълнителна ръкохватка/: $a_h = 4.144 \text{ m/s}^2$, грешка $K=1.5 \text{ m/s}^2$

14. Подготовка за работа.

14.1. Монтиране на предпазните съоръжения.

14.1.1. Предпазен кожух.

Поставете предпазния кожух на захващачото стъпало на ъглошлайфа. Настройте позицията на предпазния кожух съобразно конкретно извършваната дейност. Поставете предпазния кожух така, че да се предпазят от отхвърлящите при работа искри.

14.1.2. Спомагателна/допълнителна ръкохватка.

Използвайте ъглошлайфа си само с монтирана спомагателна ръкохватка. Навийте спомагателната ръкохватка в зависимост от начина на работа с машината отляво, отгоре или отдясно на главата /3 позиции/.

14.2. Монтиране на инструменти за шлифване.

При работа дисковете за шлифване и рязане се нагряват силно, не ги докосвайте, преди да са се охладили.

Почистете вала и всички детайли, които ще монтирате. При затягане и освобождаване на работните инструменти натискайте бутона, за да блокирате вала на ъглошлайфа. Натискайте бутона за блокиране на вала само когато той е в покой. В противен случай ъглошлайфът може да бъде повреден.

14.3. Диск за шлифване или рязане.

Съобразявайте се с допустимите размери на работните инструменти. Диаметърът на отвора трябва да пасва на стъпалото на центроващия фланец. Не използвайте адаптери или редуциращи звена. При монтиране на диамантни режещи дискове внимавайте стрелката, указваща посоката им на въртене, да съвпада с посоката на въртене на ъглошлайфа. За застопоряване на дискове за шлифване или рязане навийте застопоряващата гайка и я затегнете със специален ключ. След монтирането на абразивния диск, преди да включите ъглошлайфа, се уверете, че дискът е монтиран правилно и може да се върти свободно. Уверете се, че абразивният диск не допира до предпазния кожух или други детайли на ъглошлайфа.

14.4. Камбановидна или дискова телена четка.

Използваната чашковидна или дискова телена четка трябва да може да се навие на вала на ъглошлайфа толкова, че да допре здраво до фланеца на вала в края на резбата. Затегнете чашковидната или дисковата телена четка с гаечен ключ.

15. Система за прахоулавяне.

Прахове, отделящи се при обработването на материали като съдържащи олово бои, някои видове дървесина, минерали и метали могат да бъдат опасни за здравето. Контактът до кожата или вдишването на такива прахове могат да предизвикат алергични реакции и/или заболявания на дихателните пътища на работещия с електроинструмента или намиращи се наблизо лица. Определени прахове, например отделящите се при обработване на бук и дъб, се считат за канцерогенни, особено в комбинация с химикали за третиране на дървесина (хромат, консерванти и др.). По възможност използвайте система за прахоулавяне. Осигурявайте добро проветряване на работното място. Препоръчва се използването на дихателна маска с филтър от клас P2.

16. Работа с ъглошлайфа.

16.1. Включване и изключване.

Њглошлайфът е снабден с превключвател за безопасност за предотвратяване на злополуки. Преди натискане на пусковия превключвач натиснете страничния бутон, предпазващ от неволно

включване. С регулатора за скорост увеличавате или намалявате скоростта. Проверявайте работните инструменти, преди да ги използвате. Работният инструмент трябва да е монтиран безукорно и да се върти, без да допира никъде. Оставете го да се върти пробно без натоварване най-малко една минута. Не използвайте повредени, биещи или вибриращи работни инструменти. Повредени работни инструменти могат да се разрушат и да причинят тежки травми.

Преди диска да докосне работната площ, машината трябва да работи с максимални обороти.

Внимавайте при прорязване на канали в носещи стени. Преди да започнете работа, се консултирайте с отговорния строителен инженер, архитект или ръководителя на строителния обект.

Застопорявайте обработваните детайли по подходящ начин.

Не претоварвайте ъглошлайфа до степен, при която въртенето му да спре.

16.2. Смяна на дисковете за шлайфане.

Използвайте вилков ключ, за да сменят дисковете.

Предупреждение:

Лесна смяна на дисковете с блокиране на шпиндела:

Натиснете блокировката на шпиндела и оставете дискът за шлайфане да се заключи на мястото си. Отворете фланцевата гайка с вилковия ключ. Сменете дисковете за шлайфане или рязане и затегнете фланцевата гайка с вилковия ключ.

Натискайте блокировката на шпиндела само, когато електродвигателят и шпинделът са неподвижни! Трябва да задържите блокировката на шпиндела натисната докато сменят диска!

При работа, дисковете за шлифование и рязане, както и детайлите се нагряват силно, не ги докосвайте, преди да са се охладили.

16.3. Грубо шлифование.

Никога не използвайте режещи дискове за грубо шлифование.

При работа под наклон от 30° до 40° при шлифование ще постигнете най-добрите резултати.

Придвижвайте ъглошлайфа с умерен натиск напред-назад. Така обработваният детайл няма да се прегрее, повърхността му да промени цвета си и няма да се образуват дълбоки бразди.

16.4. Шлифование с ламелен диск с шкурка.

С помощта на ламелен диск с шкурка за шлифование можете да обработвате и огънати повърхности.

16.5. Рязане на метал.

При рязане работете с умерено, съобразено с обработвания материал подаване. Не притискайте режещия диск, не го закривайте и не извършвайте с него въртеливи движения. Когато изключите ъглошлайфа, не спирайте принудително диска. При рязане на профили и тръби с правоъгълно сечение е най-добре да започвате рязането от най-малкото напречно сечение.

16.6. Разрязаване на каменни материали.

Допуска се използването на ъглошлайфа само за сухо рязане и сухо шлифование.

При рязане на каменни материали е най-добре да използвате диамантен режещ диск. Използвайте ъглошлайфа само с включена прахоуловителна система и работете с противопрахова дихателна маска. При разрязване на особено твърди материали, например бетон с високо съдържание на чакъл, диамантния режещ диск може да се прегрее и да се повреди. Указание за това е появата по него на искрящ венец. В такъв случай прекъснете рязането и изчакайте диамантния диск да се охлади, като го оставите да се върти известно време на празен ход с максимална скорост. Значително намалена скорост на рязане и появата на искрящ венец са указания за "затъпен" диамантен режещ диск. Можете да го "затъпен" с краткотрайно рязане в абразивен материал, напр. силикатна тухла.

Поддържане и почистване.

За да работите качествено и безопасно, поддържайте машините и вентилационните отвори чисти. Правете периодични паузи в работата. Съхранявайте и се отнасяйте към допълнителните принадлежности грижливо.

Изтривайте машината с чиста кърпа или я продухвайте с компресиран въздух с ниско налягане. Почиствайте я редовно с влажна кърпа и малко мек препарат за миене. Не използвайте детергенти или разтворители. При поява на необичайни шумове от машините, незабавно преустановете работа и потърсете най-близкия сервис на RAIDER.

Опазване на околната среда.

С оглед опазване на околната среда електронинструментът и опаковката трябва да бъдат подложени на подходяща преработка за повторното използване на съдържанието се в тях суровини. Не извършвайте електронинструменти при битовите отпадъци! Съгласно Директивата на Европейския съюз 2012/19/ЕС относно излезли от употреба електрически и електронни устройства и утвърждаването и като национален закон електронинструментите, които не могат да се използват повече, трябва да се събират отделно и да бъдат подлагани на подходяща преработка за оползотворяване на съдържанието се в тях суровини.

Акумулаторна батерия.

Литиево-йонна батерия (Li-ion).

Не изхвърляйте батерии при битовите отпадъци или във водохранилища! Не ги изгаряйте!

Акумулаторните батерии трябва да бъдат събирани, рециклирани или унищожавани по екологичен начин. Съгласно Директива 2013/56/ЕС дефектни или изхабени акумулаторни или обикновени батерии трябва да бъдат рециклирани.

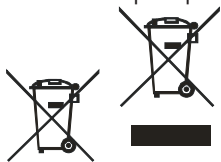

Dear Users,

Congratulations on buying a machine from the fastest growing brand for electric, gasoline and pneumatic machines - RAIDER. With proper installation and operation, RAIDER are reliable and reliable machines, and the work with them will bring you real pleasure. For your convenience, there is an excellent service network with 45 service stations all over the country.

Before using this machine, please read this "Instruction for Use" carefully.

For the sake of your safety and to ensure proper use, read these instructions carefully, including the recommendations and warnings therein. To avoid unnecessary errors and incidents, it is important that these instructions remain available for future reference to anyone who will use the machine. If you sell it to a new owner, the "Instruction for Use" must be handed over to the new owner so that the new user can read the relevant safety precautions and operating instructions.

"Euromaster Import Export" Ltd is an authorized representative of the manufacturer and owner of the trademark RAIDER. The address of the company's management is in Sofia 1231, 246 Lomsko Shose Blvd., tel.: 0700 44 155, 934 10 10, www.raider.bg; www.euromasterbg.com; e-mail: info @ euromasterbg.com.

Since 2006 the company has introduced the ISO 9001: 2008 quality management system with scope of certification: Trade, import, export and servicing of professional and hobby electric, pneumatic and mechanical tools and general hardware. The certificate is issued by Moody International Certification Ltd, England.

TECHNICAL DATA

Cordless angle grinder		
parameter	unit.	value
Model	-	BK-BAG72 Set
Voltage	V	18
Type of battery cells	-	Li-ion
No load speed	min-1	1' 0-4200 2' 0-6600 3' 0-9000
Spindle connection thread	mm	M14
Inside. disk diameter	mm	22,23
Max. outer diameter of the disk	mm	125
Max. thickness of the grinding wheel	mm	6
The length of the spindle thread	mm	20

Battery		
parameter	unit.	value
Art. №	-	131201 :capacity 2 Ah 131202 : capacity 4Ah
Voltage	V	18
Type of battery cells	-	Li-ion

Charger		
parameter	unit	value
Power supply voltage	V AC	230
Alternating current frequency	Hz	50
Output voltage	V DC	21.75; 1.5 A
Protection class	-	II

General instructions for safe work.

Read all instructions carefully. Failure to follow the instructions below may result in electric shock, fire, and / or serious injury. Keep these instructions in a safe place.

1. Workplace safety.

1.1. Keep your workplace clean and well lit. Clutter and insufficient lighting can contribute to an accident at work.

1.2. Do not operate the cordless angle grinder in an environment with an increased risk of explosion, near flammable liquids, gases or dusty materials.

During operation, sparks may be emitted from the cordless angle grinder, which may ignite dusty materials or vapors.

1.3. Keep children and bystanders at a safe distance while operating the cordless machine.

If you are distracted, you may lose control of the machine.

2. Safety when working with electric current.

Protect your cordless machine from rain and moisture.

The ingress of water into the cordless angle grinder increases the risk of electric shock.

3. Safe way of work.

3.1. Be focused, watch your actions carefully and act cautiously and wisely. Do not use the cordless machine when you are tired or under the influence of drugs, alcohol or narcotics.

A moment of distraction when working with the cordless angle grinder can result in severe injuries.

3.2. Wear protective work clothing and always wear safety goggles.

Wearing personal protective equipment suitable for the used machine and the activity performed, such as a breathing mask, strong tightly closed shoes with a stable grip, a protective helmet and silencers (ear muffs), reduces the risk of an accident at work.

3.3. Avoid the risk of accidentally switching on the cordless angle grinder. If you hold your finger on the trigger when carrying the cordless machine, there is a risk of an accident at work.

3.4. Avoid unnatural body positions. Work in a stable body position and maintain balance at all times. This will allow you to control the cordless angle grinder better and safer if an unexpected situation arises.

3.5. Work with appropriate clothing. Do not work with loose clothing or jewelry. Keep your hair, clothes and gloves at a safe distance from the rotating parts of the battery machine. Wide clothes, jewelry, long hair can be grabbed and carried away by the rotating parts.

3.6. Before switching on the angle grinder, make sure that you have removed all auxiliary tools and wrenches from it. An auxiliary tool forgotten on a rotating link can cause jams.

3.7. If it is possible to use an external aspiration system, make sure it is turned on and working properly. The use of an aspiration system reduces the risks due to dust released during operation

4. Careful attitude to the cordless angle grinder.

4.1. Do not overload the cordless angle grinder. Use the cordless machine only for its intended purpose. You will work better and safer when you use the right cordless angle grinder in the manufacturer's specified load range.

4.2. Do not use an angle grinder whose circuit breaker is damaged.

An angle grinder that cannot be switched off and on in the manner prescribed by the manufacturer is dangerous and must be repaired.

4.3. Keep the battery out of the reach of children. Do not use it by people who are unfamiliar with how to work with it and have not read these instructions. When in the hands of inexperienced users, the battery machine can be dangerous.

4.4. Carefully maintain the cordless angle grinder. Check that the moving parts function properly, do not jam, that there are broken or damaged parts that disrupt or alter the functions of the battery machine. Before using the battery machine, make sure that the damaged parts are repaired. Many accidents at work are due to poorly maintained power tools and appliances.

4.5. Always keep cutting tools well sharpened and clean. Well-maintained cutting tools with sharp cutting edges have less resistance and are easier to work with.

4.6. Use the cordless machine, accessories and work tools according to the manufacturer's instructions. At the same time, take into account the specific working conditions and operations that you must perform. The use of a cordless machine for applications other than those specified by the manufacturer increases the risk of accidents at work.

4.7. The repair of your power tools is best done only by qualified RAIDER service specialists, where only original spare parts are used. This ensures their safe operation.

5. Safety instructions specific to the cordless angle grinder you purchased.

General instructions for safe operation when grinding with a disc and sandpaper, cleaning with a wire brush and cutting with an abrasive disc.

5.1. This angle grinder can be used for grinding with carboflex disc and sandpaper, cleaning with a wire brush, cutting with carboflex disc. Follow all instructions and warnings, comply with the given technical parameters and images. Failure to follow the instructions below may result in electric shock, fire and / or serious injury.

5.2. This angle grinder is not suitable for polishing. Performing activities for which the angle grinder is not intended can be dangerous and can lead to injuries.

5.3. Do not use accessories that are not recommended by the manufacturer specifically for this power tool. The fact that you can attach a device or work tool to the machine does not guarantee safe

operation.

5.4. The permissible speed of rotation of the work tool must be at least equal to the maximum rotation speed written on the plate of the angle grinder. Work tools that rotate at a higher speed than the maximum allowable of the tool can break and pieces of them can be thrown away at high speed.

5.5. The outer diameter and thickness of the work tool must correspond to the data specified in the technical characteristics of your angle grinder. Improperly sized work tools cannot be properly shielded or controlled well enough.

5.6. Grinding discs, flanges, support discs or other application tools must fit exactly on the shaft of your angle grinder. Work tools that do not fit exactly on the angle grinder shaft rotate unevenly, vibrate strongly and can lead to loss of control of the machine.

5.7. Do not use damaged work tools. Before each use, check the working tools, e.g. abrasive discs for cracks or chipped edges, underlay discs for cracks or heavy wear, wire brushes for poorly gripped or broken wires. If you drop the angle grinder or work tool, inspect them carefully for damage or use new undamaged work tools. After checking carefully and installing the work tool, allow the angle grinder to run at maximum speed for one minute. Stay and keep those who are near faces away from the plane of rotation. Most often, damaged work tools break during this test period.

5.8. Work with personal protective equipment. Depending on the application, work with a full face mask, eye protection or goggles. If necessary, work with a breathing mask, silencers (ear muffs), work shoes or a specialized apron that protects you from small particles torn off during work. Your eyes must be protected from particles flying in the work area. The dust mask or breathing mask filters the dust generated during operation. If you are exposed to loud noise for a long time, this can lead to hearing loss.

5.9. Make sure other people are at a safe distance from the work area. Everyone in the work area must wear personal protective equipment. Torn pieces of the workpiece or work tool can, as a result of strong acceleration, fly far away and cause injuries outside the work area as well.

5.10. If you are carrying out activities where there is a risk of the work tool falling into hidden live wires or affecting the power cord, hold the power tool only by the insulated handles. When the work tool comes into contact with live wires, it is transmitted to the metal parts of the angle grinder and this can lead to electric shock.

Attention! Loss of control of the power tool can lead to accidents at work.

5.11. Never leave the angle grinder before the work tool has completely stopped rotating. The rotating tool may touch an object, causing you to lose control of the angle grinder.

5.12. Do not leave it on while carrying the angle grinder. If you accidentally touch your clothes or hair, they may be caught by the work tool, as a result of which the work tool may cut into your body.

5.13. Regularly clean the vents on your angle grinder. The motor turbine sucks dust into the housing, and the accumulation of metal dust increases the risk of electric shock.

5.14. Do not use the angle grinder near flammable materials. Flying sparks can ignite such materials.

5.15. Do not use work tools that require the application of coolants. Use of water or other coolants may cause electric shock.

6. Rollback and tips for avoiding it.

6.1. Rollback is the sudden reaction of the machine due to jamming or blocking of the rotating work tool, e.g. abrasive disc, rubber pad, wire brush, etc. The jamming or blocking causes the work tool to stop rotating abruptly, as a result of which the angle grinder receives a strong acceleration in the direction opposite to the direction of rotation of the tool at the locking point and becomes uncontrollable. If e.g. an abrasive disc gets stuck or blocked in the workpiece, the edge of the disc that touches the part may bend, and the disc may break or kick back. In this case, the disc accelerates towards the operator or in the opposite direction, depending on the direction of rotation of the disc and the place of jamming. In such cases, the abrasive discs may break. Rollback occurs as a result of incorrect or incorrect use of the angle grinder. It can be prevented by following the appropriate precautions described below.

6.2. Hold the angle grinder firmly and keep your arms and body in a position to withstand any recoil. If the angle grinder has an auxiliary handle, always use it to better control it in the event of a recoil or in the event of reaction moments during switching on. If you take appropriate precautions in advance, you can control the machine in the event of a recoil or strong reaction moments.

6.3. Never place your hands near rotating work tools. If a recoil occurs, the tool may injure you.

6.4. Avoid standing in the area where the angle grinder would bounce when a recoil occurs. The recoil moves the machine in the opposite direction to the direction of travel of the work tool in the locking area.

6.5. Work especially carefully in areas of corners, sharp edges, etc. Avoid pushing or jamming work tools into the workpiece. There is an increased risk of jamming when machining corners or sharp edges or abruptly repelling a rotating work tool. This causes loss of control of the machine or kickback.

6.6. Do not use chain or serrated cutting blades. Such work tools often cause recoil or loss of control of the angle grinder.

7. Special instructions for safe operation when grinding or cutting with abrasive discs

7.1. Use only the abrasive discs provided for your angle grinder and the protective cover intended for the abrasive disc used. Abrasive discs that are not designed for angle grinders cannot

be shielded well and do not guarantee safe operation.

7.2. The guard must be firmly attached to the angle grinder and positioned so as to ensure maximum safety, e.g. the abrasive disc must not be pointed uncovered by the housing towards the machine operator. The housing must protect the operator of the machine from rejection of torn pieces and from contact with the rotating abrasive disc.

7.3. Abrasive discs may only be used for the purposes for which they are intended. For example: never grind with the side surface of a cutting disc. The cutting discs are designed to remove material with their edge. Lateral application of force can break them.

7.4. Always use locking nuts that are in perfect condition and match the size and shape of the abrasive disc used. Locking nuts for cutting discs may differ from those for grinding discs. On some models, the locking nuts can also be used for grinding discs by screwing them on the reverse side with their protruding part towards the disc.

7.5. Do not use worn abrasive discs from larger angle grinders. The discs for larger machines are not designed to rotate at the high speeds at which the smaller ones rotate and can break.

8. Special instructions for safe work with cutting discs.

8.1. Avoid blocking the blade or squeezing it hard. Do not make too deep cuts. Overloading the cutting disc increases the risk of jamming or blocking, and thus of kickback or breakage as it rotates.

8.2. Avoid standing in the area in front of and behind the rotating cutting disc. When the cutting disc is flush with your body, in the event of a kickback, the rotating disc angle grinder may bounce directly towards you and injure you.

8.3. If the saw blade gets stuck or when you stop working, switch off the angle grinder and leave it only after the disc has stopped rotating completely. Never attempt to remove the rotating disc from the cutting channel, otherwise a kickback may occur. Determine and eliminate the cause of the spell.

8.4. Do not re-engage the angle grinder if the disc is in the cut part. Wait for the cutting disc to reach its full speed before carefully continuing to cut. Otherwise, the disc may jam, bounce off the workpiece, or cause a kickback.

8.5. Ensure that large parts are securely fastened in an appropriate manner to limit the risk of kickback due to a jammed cutting disc. During cutting, large parts can bend under the action of the force of their own weight. The part must be supported on both sides, both near the cutting line and at the other end.

8.6. Be especially careful when cutting grooves in walls or other areas that may hide surprises. The cutting disc can cause the machine to roll back when touched gas or water pipelines, power lines or other objects.

9. Special instructions for safe operation when sanding.

9.1. Do not use too large sheets of sandpaper, follow the manufacturer's instructions for the size of the sandpaper.

9.2. Sandpaper sheets that extend beyond the backing disc can cause injury, as well as blocking and tearing the sandpaper or causing a recoil.

10. Special instructions for safe operation when cleaning with wire brushes.

10.1. Remember that even during normal operation, wires fall off the wire brush. Do not overload the wire brush by pressing it too hard. Wire-repellent wires can easily penetrate your clothes and / or skin.

10.2. Make sure in advance that the wire brush does not touch the protective cover. Disc and cup wire brushes can increase their diameter as a result of the pressing force and centrifugal forces.

11. Additional instructions for safe work.

Wear safety goggles.

11.1. Use suitable utensils to locate any hidden subsurface pipes, or contact your local supply company. Contact with live wires can cause fire and electric shock. Damage to a gas pipeline can lead to an explosion. Damage to a water supply system results in great material damage and can cause electric shock.

11.2. When processing stone materials, work with an external dust collection system. Using a dust collection system limits the damage to your health caused by dust.

11.3. During operation, hold the angle grinder firmly with both hands and occupy a stable body position. With both hands, the angle grinder is safer.

11.4. Provide the workpiece. A part attached with suitable fixtures or clamps is more securely and securely held than if you hold it with your hand.

11.5. Keep your workplace clean. Mixtures of different materials are especially dangerous. Fine light metal shavings can ignite or explode.

11.6. Do not use accessories that are not recommended by the manufacturer specifically for this power tool. The fact that you can attach a device or work tool to the machine does not guarantee safe operation.

11.7. Never place your hands near rotating work tools.

11.8. Clean the ventilation holes of your cordless machine regularly.

11.9. Use only the recommended battery and charger.

11.10. Use a soft, dry cloth to clean the battery. Never use any solvent or alcohol.

12. Functional description and purpose of the cordless angle grinder.

The cordless angle grinder is a power tool powered by a battery. It is driven by a brushless electric motor, whose torque is transmitted to the output shaft by means of a crown and a pinion.

The cordless angle grinder is designed for cutting and grinding materials such as stone and metal. The angle grinder is designed for cutting, rough grinding and cleaning with wire brushes on metal and stone surfaces without the use of water. With special sanding accessories, the angle grinder can also be used for sanding. Cordless, cordless power tools are especially suitable for work related to interior design, room adaptation and more.

When working with metal and stone, the sanding disc should only be used when the fuse is fitted!

The use of the power tool for activities other than its intended use is not permitted! 13. Noise and vibration data.

Noise and vibration values are measured in accordance with EN 60745:

Noise and vibration values are measured in accordance with EN 60745:

Sound pressure level: $L_pA = 85.06 \text{ dB (A) K} = 3 \text{ dB (A)}$;

Sound power level: $L_wA = 96.06 \text{ dB (A) K} = 3 \text{ dB (A)}$

Value of vibration accelerations / main handle /: $a_h = 6,151 \text{ m / s}^2$, error $K = 1.5 \text{ m / s}^2$

Value of vibration accelerations / additional handle /: $a_h = 4.144 \text{ m / s}^2$, error $K = 1.5 \text{ m / s}^2$

14. Preparation for work.

14.1. Installation of safety equipment.

14.1.1. Protective cover.

Place the protective cover on the gripping step of the angle grinder. Adjust the position of the protective cover according to the specific activity performed. Position the guard to protect against sparks.

14.1.2. Auxiliary / additional handle.

Use your angle grinder only with the auxiliary handle mounted. Screw the auxiliary handle depending on how the machine is operated on the left, top or right of the head / 3 positions /.

14.2. Installation of grinding tools.

During operation, the grinding and cutting discs become very hot, do not touch them before they have cooled down.

Clean the shaft and all parts that will be installed. When tightening and releasing the work tools, press the button to lock the angle grinder shaft. Only press the shaft lock button when it is at rest. Otherwise the angle grinder may be damaged.

14.3. Grinding or cutting disc.

Comply with the permissible dimensions of the work tools. The diameter of the hole must fit on the foot of the centering flange. Do not use adapters or reducers. When mounting diamond cutting discs, make sure that the arrow indicating their direction of rotation coincides with the direction of rotation of the angle grinder. To lock grinding or cutting discs, tighten the locking nut and tighten it with a special wrench. After installing the abrasive disc, before turning on the angle grinder, make sure that the disc is installed correctly and can rotate freely. Make sure that the abrasive disc does not touch the guard or other parts of the angle grinder.

14.4. Bell-shaped or disc wire brush.

The cup-shaped or disc wire brush used must be able to be wound on the shaft of the angle grinder so that it touches firmly to the shaft flange at the end of the thread. Tighten the cup or disc wire brush with a wrench.

15. Dust collection system.

Powders released during the processing of materials such as lead-based paints, certain types of wood, minerals and metals can be hazardous to health. Skin contact or inhalation of such dusts may cause allergic reactions and / or respiratory diseases to the power tool operator or bystanders. Certain powders, such as those released during beech and oak treatment, are considered carcinogenic, especially in combination with wood treatment chemicals (chromate, preservatives, etc.). If possible, use a dust collection system. Provide good ventilation in the workplace. The use of a breathing mask with a P2 class filter is recommended.

16. Working with the angle grinder.

16.1. On and off.

The angle grinder is equipped with a safety switch to prevent accidents. When the start switch is pressed to max. position and at the same time by pressing the safety switch, the trigger is locked in the fixed position. Press the trigger once more, but without pressing the safety switch, the switch will release and the machine will turn off. With the speed control you increase or decrease the speed. Check work tools before using them. The working tool must be installed perfectly and rotate without touching anywhere. Allow it to rotate without loading for at least one minute. Do not use damaged, beating or vibrating work tools. Damaged workers tools can break and cause severe injuries.

Before the disc touches the work surface, the machine must run at maximum speed.

Be careful when cutting grooves in load-bearing walls. Before starting work, consult with the responsible civil engineer, architect or site manager.

Secure the workpieces properly.

Do not overload the angle grinder to the point where it stops rotating.

16. 2. Replacing the sanding discs.

Use a fork wrench to replace the discs.

Warning:

Simple disc replacement with spindle lock:

Press the spindle lock and allow the sanding disc to lock in place. Open the flange nut with a fork wrench. Replace grinding or cutting discs and tighten the flange nut with a fork wrench.

Only press the spindle lock when the motor and the spindle are stationary! You must keep the spindle lock depressed while changing the disc!

During operation, the grinding and cutting discs become very hot, do not touch them before they have cooled down.

16.3. Rough grinding.

Never use cutting discs for rough grinding.

When working at an angle of 30 ° to 40 ° when grinding, you will achieve the best results. Move the angle grinder back and forth with moderate pressure. This way the processed part will not overheat, its surface will change its color and deep furrows will not form.

16.4. Sanding with a lamellar disc with sandpaper.

With the help of a lamellar disc with sandpaper for sanding, you can also process bent surfaces.

16.5. Metal cutting.

When cutting, work with a moderate, tailored feed. Do not press on the cutting disc, jam it or rotate it. When you turn off the angle grinder, do not force the disc to stop. When cutting profiles and pipes with a rectangular cross-section, it is best to start cutting from the smallest cross-section.

16.6. Cutting of stone materials.

The angle grinder may only be used for dry cutting and dry grinding.

When cutting stone materials it is best to use a diamond cutting disc. Use the angle grinder only with the dust collection system switched on and work with an anti-dust breathing mask. When cutting particularly hard materials, such as concrete with a high gravel content, the diamond cutting disc may overheat and be damaged. An indication of this is the appearance of a sparkling wreath on it. In this case, stop cutting and wait for the diamond disk to cool, letting it idle for a while at maximum speed. Significantly reduced cutting speed and the appearance of a sparkling ring are indications of a "blunt" diamond cutting disc. You can "sharpen" it by short-term cutting in abrasive material, e.g. silicate brick.

Battery information.

The rechargeable battery is delivered with your rechargeable tool uncharged. The battery must be charged before using the tool for the first time.

For optimal battery performance, avoid weak discharge cycles. Charge the battery frequently.

Store the battery at least 40% charged in a cool place, the ideal storage temperature is 15%.

Lithium-ion batteries are subject to a natural aging process. The battery must be replaced when the capacity drops to 80% of the capacity of a new battery. Leaking cells in an old battery no longer meet the power requirements and therefore cause a safety risk.

Do not dispose of batteries in an open flame. There is a risk of explosion.

Do not ignite batteries or expose them to open flames.

Do not completely discharge the batteries. Complete discharge will damage the battery cells.

The most common reason for full discharge is prolonged storage and non-use of partially discharged batteries. Stop operation as soon as the battery is noticeably depleted or the electronics protection system is activated. Only store the rechargeable battery when it is fully charged.

Protect batteries and tools from overload! Overloads will quickly lead to overheating and damage to the cells in the battery without external heating.

Avoid damage and bumps. Replace rechargeable batteries that have fallen from a height of more than one meter or that have been exposed to sudden shocks, even if the battery case appears undamaged. The cells in the battery can be seriously damaged. In this regard, read the information on waste treatment.

If the battery is overloaded and overheated, the built-in circuit breaker will turn off the equipment to ensure safety. Do not press the on / off switch. more if the circuit breaker is activated. This may damage the battery.

Use only genuine rechargeable batteries. The use of other batteries may result in injury and risk of fire.

The rechargeable battery is not intended for use by persons (including children) with limited physical, sensory or mental capabilities, or by persons without experience and knowledge of the equipment, unless the use is under supervision or in accordance with the instructions for use of the equipment responsible for safety. Children should be careful not to play with the equipment. The battery charging process must be under the control of the user.

The rechargeable battery should only be charged with the recommended charger. Using a charger designed to charge another type of battery creates a risk of fire.

When the rechargeable battery is not in use, it should be stored away from metal objects, such as paper clips, coins, keys, nails, screws, or other small metallic parts, that may short-circuit the battery contacts. Short-circuiting the contacts can cause injuries or fire.

In the event of damage and / or improper use of the battery, gas evolution may occur. Ventilate the room, in case of complaints consult a doctor. Gases can damage the respiratory tract.

Under extreme conditions, liquid may leak from the battery. It can cause irritation or burns. If such a leak is registered, proceed as follows:

Maintenance and cleaning.

To work efficiently and safely, keep machines and vents clean. Take periodic breaks from work. Store and handle accessories with care.

Wipe the machine with a clean cloth or blow it out with low-pressure compressed air. Clean it regularly with a damp cloth and a little mild detergent. Do not use detergents or solvents. In the event of unusual machine noise, stop work immediately and contact the nearest RAIDER Service Center.

Environmental protection.

In order to protect the environment, the power tool and its packaging must be properly recycled for the reuse of their raw materials. Do not dispose of power tools with household waste! According to the Directive of the European Union 2012/19 / EC on end-of-life electrical and electronic devices and the approval and as a national law, power tools that can no longer be used must be collected separately and subjected to appropriate processing to utilize the are in them raw materials.



Rechargeable battery.

Lithium-ion battery (Li-ion).

Do not dispose of batteries in household waste or in reservoirs! Don't burn them!

Rechargeable batteries must be collected, recycled or disposed of in an environmentally sound manner. According to Directive 2013/56 / EC, defective or worn-out batteries or ordinary batteries must be recycled.

Instrucțiune originală de utilizare

Dragi utilizatori,

Felicitări pentru cumpărarea unei mașini de la cea mai rapidă creștere a mărcii pentru mașini electrice, benzină și pneumatice - RAIDER. Cu instalare și operare corespunzătoare, RAIDER sunt mașini fiabile și fiabile, iar lucrul cu ele vă va aduce o adevărată plăcere. Pentru confortul dvs., există o rețea excelentă de service cu 45 de stații de benzină din întreaga țară.

Înainte de a utiliza această mașină, citiți cu atenție această "Instrucțiune de utilizare".

Din motive de siguranță și pentru a vă asigura o utilizare adecvată, citiți cu atenție aceste instrucțiuni, inclusiv recomandările și avertismentele din acestea. Pentru a evita erorile și incidentele inutile, este important ca aceste instrucțiuni să rămână disponibile pentru referință viitoare la oricine care va folosi mașina. Dacă îl vindeți unui nou proprietar, "Instrucțiunea de utilizare" trebuie predată noului proprietar, astfel încât noul utilizator să poată citi instrucțiunile de siguranță și instrucțiunile de utilizare relevante.

"Euromaster Import Export" Ltd este un reprezentant autorizat al producătorului și proprietarului mărcii comerciale RAIDER. Adresa conducerii societății se află la Sofia 1231, Blvd. Lomsko Shose 246, tel. : 0700 44 155, 934 10 10, www.raider.bg; www.euromasterbg.com; e-mail: info@euromasterbg.com.

Începând cu anul 2006, compania a introdus sistemul de management al calității ISO 9001: 2008 cu scopul certificării: Comerțul, importul, exportul și service-ul instrumentelor profesionale și hobby-electrice, pneumatice și mecanice și hardware-ului general. Certificatul este emis de Moody International Certification Ltd, Anglia.

Date tehnice

Polizor unghiular fără fir		
parametru	unitate	valoare
Model	-	BK-BAG72 Set
Voltaj	V	18
Tipul de celule ale bateriei	-	Li-ion
Nici-o viteză de incarcare	min-1	1' 0-4200 2' 0-6600 3' 0-9000
Filetul conexiunii axului	mm	M14
Interior. diametrul discului	mm	22,23
Max. diametrul exterior al discului	mm	125
Max. grosimea roții abrazive	mm	6
Lungimea firului axului	mm	20

Battery		
parametru	unitate	valoare
Art. №	-	131201 :capacitate 2 Ah 131202 : capacitate 4Ah
Voltaj	V	18
Tipul de celule ale bateriei	-	Li-ion

Încărcător		
parametru	unitate	valoare
Tensiunea de alimentare	V AC	230
Frecvența curentului alternativ	Hz	50
Tensiunea de ieșire	V DC	21.75; 1.5 A
Clasa de protecție	-	II

nstrucțiuni generale pentru munca în siguranță.

Citiți cu atenție toate instrucțiunile. Nerespectarea instrucțiunilor de mai jos poate duce la electrocutare, incendii și / sau răniri grave. Păstrați aceste instrucțiuni într-un loc sigur.

1. Siguranța la locul de muncă.

1.1. Păstrați locul de muncă curat și bine luminat. Dezordinea și iluminarea insuficientă pot contribui la un accident de muncă.

1.2. Nu folosiți polizorul unghiular fără fir într-un mediu cu risc crescut de explozie, lângă lichide inflamabile, gaze sau materiale prăfuite.

În timpul funcționării, pot fi emise scântei din polizorul unghiular fără fir, care poate aprinde materiale praf sau vapori.

1.3. Păstrați copiii și cei prezenți la o distanță sigură în timp ce folosiți mașina fără fir.

Dacă sunteți distras, este posibil să pierdeți controlul asupra mașinii.

2. Siguranță la lucrul cu curent electric.

Protejați-vă aparatul fără fir de ploaie și umezeală.

Intrarea de apă în polizorul unghiular fără fir crește riscul de electrocutare.

3. Mod sigur de lucru.

13.1. Fii concentrat, urmărește-ți acțiunile cu atenție și acționează cu prudență și înțelepciune. Nu utilizați aparatul fără fir atunci când sunteți obosit sau sub influența drogurilor, a alcoolului sau a narcoticelor.

Un moment de distragere a atenției atunci când lucrați cu polizorul unghiular fără fir poate duce la răniri grave.

2. Purtați îmbrăcăminte de lucru de protecție și purtați întotdeauna ochelari de protecție.

Purtarea echipamentului personal de protecție adecvat pentru mașina uzată și activitatea desfășurată, cum ar fi o mască de respirație, pantofi puternici bine închis, cu o prindere stabilă, o cască de protecție și amortizoare de zgomot (amortizoare de urechi), reduce riscul unui accident de muncă.

3.3. Evitați riscul pornirii accidentale a polizorului unghiular fără fir. Dacă țineți degetul pe trăgaci atunci când transportați aparatul fără fir, există riscul unui accident la locul de muncă.

3.4. Evitați pozițiile nefirec ale corpului. Lucrați într-o poziție stabilă a corpului și mențineți echilibrul în orice moment. Acest lucru vă va permite să controlați mai bine și mai sigur polizorul unghiular fără fir dacă apare o situație neașteptată.

3.5. Lucrați cu îmbrăcăminte adecvată. Nu lucrați cu haine largi sau bijuterii. Păstrați părul, hainele și mânușile la o distanță sigură de părțile rotative ale mașinii cu baterii. Hainele largi, bijuteriile, părul lung pot fi apucate și duse de părțile rotative.

3.6. Înainte de a porni polizorul unghiular, asigurați-vă că ați îndepărtat toate instrumentele și cheile auxiliare din acesta. Un instrument auxiliar uitat pe o legătură rotativă poate provoca tramvaie.

3.7. Dacă este posibil să utilizați un sistem de aspirație extern, asigurați-vă că este pornit și funcționează corect. Utilizarea unui sistem de aspirație reduce riscurile datorate prafului eliberat în timpul funcționării

4. Atitudine atentă la polizorul unghiular fără fir.

4.1. Nu supraîncărcați polizorul unghiular fără fir. Utilizați aparatul fără fir numai pentru scopul propus. Veți lucra mai bine și mai sigur atunci când utilizați polizor unghiular fără fir potrivit în domeniul de încărcare specificat de producător.

4.2. Nu utilizați un polizor unghiular al cărui întrerupător este deteriorat.

Un polizor unghiular care nu poate fi oprit și pornit în modul prescris de producător este periculos și trebuie reparat.

4.3. Nu lăsați bateria la îndemâna copiilor. Nu-l utilizați de către oameni care nu sunt familiarizați cu modul de lucru cu acesta și care nu au citit aceste instrucțiuni. Când este în mâinile utilizatorilor fără experiență, mașina cu baterii poate fi periculoasă.

4.4. Păstrați cu atenție polizorul unghiular fără fir. Verificați dacă piesele în mișcare funcționează corect, nu se blochează, dacă există piese rupte sau deteriorate care perturbă sau modifică funcțiile mașinii cu baterii. Înainte de a utiliza aparatul cu baterii, asigurați-vă că piesele deteriorate sunt reparate. Multe accidente de muncă se datorează sculelor și aparatelor electrice slab întreținute.

4.5. Păstrați întotdeauna sculele bine tăiate și ascuțite. Unelele de tăiere bine întreținute, cu muchii ascuțite, au o rezistență mai mică și sunt mai ușor de lucrat.

4.6. Utilizați mașina fără fir, accesoriile și instrumentele de lucru conform instrucțiunilor producătorului. În același timp, țineți cont de condițiile și operațiunile specifice de lucru pe care trebuie să le efectuați. Utilizarea unei mașini fără fir pentru alte aplicații decât cele specificate de producător crește riscul de accidente de muncă.

4.7. Repararea uneltelor dvs. electrice este cel mai bine realizată numai de specialiști calificați în service-ul RAIDER, unde sunt utilizate numai piese de schimb originale. Acest lucru asigură funcționarea lor în siguranță.

5. Instrucțiuni de siguranță specifice polizorului unghiular fără fir pe care l-ați achiziționat.

Instrucțiuni generale pentru operarea în condiții de siguranță la măcinarea cu un disc și șmirghel, curățarea cu o perie de sârmă și tăierea cu un disc abraziv.

5.1. Acest polizor unghiular poate fi utilizat pentru măcinarea cu disc carboflex și șmirghel, curățarea cu o perie de sârmă, tăierea cu disc carboflex. Respectați toate instrucțiunile și avertismentele, respectați parametrii tehnici și imaginile date. Nerespectarea instrucțiunilor de mai jos poate duce la electrocutare, incendii și / sau răniri grave.

5.2. Acest polizor unghiular nu este potrivit pentru lustruire. Efectuarea de activități pentru care nu este destinat polizorului unghiular poate fi periculoasă și poate duce la răniri.

5.3. Nu utilizați accesorii care nu sunt recomandate de producător special pentru acest instrument electric. Faptul că puteți atașa un dispozitiv sau unealtă de lucru la mașină nu garantează o funcționare sigură.

5.4. Viteza de rotație admisă a sculei de lucru trebuie să fie cel puțin egală cu viteza maximă de rotație scrisă pe placa polizorului unghiular. Unelele de lucru care se rotesc cu o viteză mai mare decât cea maximă admisibilă a

suclei se pot sparge și bucăți din ele pot fi aruncate la viteză mare.

5.5. Diametrul exterior și grosimea instrumentului de lucru trebuie să corespundă datelor specificate în caracteristicile tehnice ale polizorului unghiular. Unelele de lucru de dimensiuni necorespunzătoare nu pot fi ecranate sau controlate suficient de bine.

5.6. Discurile de rectificare, flanșele, discurile de sprijin sau alte instrumente de aplicare trebuie să se potrivească exact pe arborele polizorului unghiular. Unelele de lucru care nu se potrivesc exact pe arborele polizorului unghiular se rotesc inegal, vibrează puternic și pot duce la pierderea controlului mașinii.

5.7. Nu utilizați instrumente de lucru deteriorate. Înainte de fiecare utilizare, verificați instrumentele de lucru, de ex. discuri abrazive pentru crăpături sau margini ciobite, discuri substrat pentru fisuri sau uzură grea, perii de sârmă pentru fire slab prinse sau rupte. Dacă aruncați polizorul unghiular sau instrumentul de lucru, inspectați-le cu atenție pentru a nu se deteriora sau utilizați noi instrumente de lucru nedeteriorate. După verificarea atentă și instalarea instrumentului de lucru, lăsați polizorul unghiular să funcționeze la viteza maximă timp de un minut. Rămâneți și țineți-i pe cei care sunt aproape de fețe departe de planul de rotație. Cel mai adesea, instrumentele de lucru deteriorate se rup în timpul acestei perioade de testare

5.8. Lucrați cu echipament de protecție individuală. În funcție de aplicație, lucrați cu o mască de față completă, protecție pentru ochi sau ochelari de protecție. Dacă este necesar, lucrați cu o mască de respirație, amortizoare de zgomot (căști de urechi), pantofi de lucru sau un șorț specializat care vă protejează de particulele mici smulse în timpul lucrului. Ochiul trebuie protejat împotriva particulelor care zboară în zona de lucru. Maska de praf sau masca de respirație filtrează praful generat în timpul funcționării. Dacă sunteți expus la zgomot puternic pentru o lungă perioadă de timp, acest lucru poate duce la pierderea auzului.

5.9. Asigurați-vă că alte persoane se află la o distanță sigură de zona de lucru. Toată lumea din zona de lucru trebuie să poarte echipament de protecție personală. Piesele rupte ale piesei de prelucrat sau ale instrumentului de lucru pot, ca urmare a unei accelerații puternice, să zboare departe și să provoace răni și în afara zonei de lucru.

5.10. Dacă desfășurați activități în care există riscul ca instrumentul de lucru să cadă în fire sub tensiune ascunse sau să afecteze cablul de alimentare, țineți instrumentul electric numai de mânerile izolate. Când instrumentul de lucru intră în contact cu fire sub tensiune, acesta este transmis către părțile metalice ale polizorului unghiular și acest lucru poate duce la electrocutare.

Atenție! Pierderea controlului sculei electrice poate duce la accidente la locul de muncă.

5.11. Nu lăsați niciodată polizor unghiular înainte ca instrumentul de lucru să se oprească complet din rotire. Instrumentul rotativ poate atinge un obiect, determinându-vă să pierdeți controlul polizorului unghiular.

5.12. Nu lăsați-l aprins când purtați polizorul unghiular. Dacă vă atingeți accidental hainele sau părul, acestea pot fi prinse de instrumentul de lucru, drept urmare instrumentul de lucru vă poate tăia în corp.

5.13. Curățați în mod regulat orificiile de aerisire de pe polizor. Turbina cu motor aspiră praful în carcasă, iar acumularea de praf metalic crește riscul de electrocutare.

5.14. Nu folosiți polizor unghiular lângă materiale inflamabile. Scânteile zburătoare pot aprinde astfel de materiale.

5.15. Nu utilizați instrumente de lucru care necesită aplicarea lichidelor de răcire. Utilizarea apei sau a altor lichide de răcire poate provoca electrocutare.

6. Revenire și sfaturi pentru evitarea acesteia.

6.1. Revenirea este reacția bruscă a mașinii datorată blocării sau blocării instrumentului de lucru rotativ,

de exemplu. disc abraziv, tampon de cauciuc, perie de sârmă etc. Blocarea sau blocarea determină oprirea bruscă a sculei de lucru, ca urmare a polizorului unghiular primește o accelerație puternică în direcția opusă direcției de rotație a sculei la punct de blocare și devine incontrolabil. Dacă de ex. un disc abraziv se blochează sau se blochează în piesa de prelucrat, marginea discului care atinge piesa se poate îndoi, iar discul se poate rupe sau da înapoi. În acest caz, discul accelerează spre operator sau în direcția opusă, în funcție de direcția de rotație a discului și de locul de blocare. În astfel de cazuri, discurile abrazive se pot rupe. Revenirea are loc ca urmare a utilizării incorecte sau incorecte a polizorului unghiular. Acesta poate fi prevenit urmând măsurile de precauție adecvate descrise mai jos.

6.2. Țineți ferm polizorul unghiular și mențineți-vă brațele și corpul într-o poziție care să reziste la orice recul. Dacă șlefuitorul unghiular are un mâner auxiliar, utilizați-l întotdeauna pentru a-l controla mai bine în caz de recul sau în cazul momentelor de reacție în timpul pornirii. Dacă luați în prealabil măsurile de precauție adecvate, puteți controla mașina în caz de recul sau momente de reacție puternice.

6.3. Nu vă așezați niciodată mâinile lângă unelte de lucru rotative. Dacă apare un recul, instrumentul vă poate răni.

6.4. Evitați să stați în zona în care râșnița unghiulară ar sări atunci când apare un recul. Reculul deplasează mașina în direcția opusă direcției de deplasare a sculei de lucru în zona de blocare.

6.5. Lucrați cu deosebită atenție în colțuri, muchii ascuțite etc. Evitați împingerea sau blocarea instrumentelor de lucru în piesa de prelucrat. Există un risc crescut de blocare la prelucrarea colțurilor sau a muchiilor ascuțite sau la respingerea bruscă a unui instrument de lucru rotativ. Acest lucru determină pierderea controlului mașinii sau retragerea.

6.6. Nu utilizați lame de tăiere cu lanț sau zimțate. Astfel de instrumente de lucru cauzează adesea recul sau pierderea controlului asupra polizorului unghiular.

7. Instrucțiuni speciale pentru operarea în condiții de siguranță la măcinarea sau tăierea cu discuri abrazive

7.1. Folosiți numai discurile abrazive furnizate pentru polizor unghiular și capacul de protecție destinat discului abraziv utilizat. Discurile abrazive care nu sunt proiectate pentru polizoarele unghiulare nu pot fi protejate bine și nu garantează o funcționare sigură.

7.2. Apărătoarea trebuie să fie fixată ferm de polizorul unghiular și poziționată astfel încât să asigure o siguranță maximă, de ex. discul abraziv nu trebuie orientat neacoperit de carcasă spre operatorul mașinii. Carcasa trebuie să protejeze operatorul mașinii de respingerea pieselor rupte și de contactul cu discul abraziv rotativ.

7.3. Discurile abrazive pot fi utilizate numai în scopurile pentru care sunt destinate. De exemplu: nu măcinați niciodată cu suprafața laterală a unui disc de tăiere. Discurile de tăiere sunt proiectate pentru a îndepărta materialul cu marginea lor. Aplicarea laterală a forței le poate rupe.

7.4. Utilizați întotdeauna piulițe de blocare care sunt în stare perfectă și se potrivesc cu dimensiunea și forma discului abraziv utilizat. Piulițele de blocare pentru tăierea discurilor pot diferi de cele pentru discurile de măcinat. La unele modele, piulițele de blocare pot fi utilizate și pentru șlefuirea discurilor prin înșurubarea lor pe partea din spate cu partea lor proeminentă spre disc.

7.5. Nu folosiți discuri abrazive uzate de la polizoare cu unghi mai mare. Discurile pentru mașinile mai mari nu sunt proiectate să se rotească la viteze mari la care se pot rupe mai mici și se pot rupe.

8. Instrucțiuni speciale pentru lucrul în siguranță cu discuri de tăiere.

8.1. Evitați blocarea lamei sau strângerea acesteia cu putere. Nu faceți tăieturi prea adânci. Supraîncărcarea discului de tăiere crește riscul de blocare sau blocare și, prin urmare, de recul sau rupere pe măsură ce se rotește.

8.2. Evitați să stați în zona din față și din spatele discului de tăiere rotativ. Când discul de tăiere este la același nivel cu corpul dvs., în caz de recul, rășnița unghiulară a discului rotativ poate sări direct către dvs. și vă poate răni.

8.3. Dacă lama ferăstrăului se blochează sau când nu mai funcționează, opriți polizorul unghiular și lăsați-l numai după ce discul a încetat să se rotească complet. Nu încercați niciodată să scoateți discul rotativ din canalul de tăiere, altfel poate apărea o retragere. Determinați și eliminați cauza vrajii.

8.4. Nu cuplați din nou rășnița unghiulară dacă discul se află în partea tăiată. Așteptați ca discul de tăiere să atingă viteza maximă înainte de a continua cu tăiere cu atenție. În caz contrar, discul se poate bloca, sări de pe piesa de prelucrat sau poate provoca o recul.

8.5. Asigurați-vă că piesele mari sunt fixate în siguranță într-un mod adecvat pentru a limita riscul de recul datorită unui disc de tăiere blocat. În timpul tăierii, părțile mari se pot îndoi sub acțiunea forței proprii greutăți. Piesa trebuie sprijinită pe ambele părți, atât în apropierea liniei de tăiere, cât și la celălalt capăt.

8.6. Fiți deosebit de atenți atunci când tăiați caneluri în pereți sau în alte zone care pot ascunde surprize. Discul de tăiere poate face ca mașina să se întoarcă înapoi la atingerea conductelor de gaz sau apă, liniilor electrice sau a altor obiecte.

9. Instrucțiuni speciale pentru o operare sigură la șlefuire.

9.1. Nu utilizați foi prea mari de șmirghel, urmați instrucțiunile producătorului pentru dimensiunea șmirghelului.

9.2. Foi de șmirghel care se extind dincolo de discul suport pot provoca răniri, precum și blocarea și ruperea șmirghelului sau provocarea unui recul.

10. Instrucțiuni speciale pentru o operare sigură la curățarea cu perii de sârmă.

10.1. Amintiți-vă că, chiar și în timpul funcționării normale, firele cad de pe peria de sârmă. Nu supraîncărcăți peria de sârmă apăsând-o prea tare. Sârmele rezistente la fire pot pătrunde cu ușurință hainele și / sau pielea.

10.2. Asigurați-vă în prealabil că peria de sârmă nu atinge capacul de protecție. Periele de sârmă cu disc și cupă își pot mări diametrul ca urmare a forței de presare și a forțelor centrifuge.

11. Instrucțiuni suplimentare pentru munca în siguranță.

Purtați ochelari de protecție.

11.1. Utilizați ustensile adecvate pentru a localiza orice țevi subterane ascunse sau contactați compania locală de furnizare. Contactul cu fire sub tensiune poate provoca incendiu și electrocutare. Deteriorarea unei conducte de gaz poate duce la o explozie. Deteriorarea unui sistem de alimentare cu apă are ca rezultat daune materiale importante și poate provoca electrocutare.

11.2. La prelucrarea materialelor din piatră, lucrați cu un sistem extern de colectare a prafului. Utilizarea unui sistem de colectare a prafului limitează daunele cauzate de praf asupra sănătății dumneavoastră.

11.3. În timpul funcționării, țineți ferm polizorul unghiular cu ambele mâini și ocupați o poziție stabilă a corpului. Cu ambele mâini, polizorul unghiular este mai sigur.

11.4. Furnizați piesa de prelucrat. O piesă atașată cu dispozitive sau cleme adecvate este ținută mai sigur decât dacă o țineți cu mâna.

11.5. Păstrați-vă locul de muncă curat. Amestecurile de diferite materiale sunt deosebit de periculoase. Rasurile fine de metal ușor se pot aprinde sau exploda.

11.6. Nu utilizați accesorii care nu sunt recomandate de producător special pentru acest instrument electric. Faptul că puteți atășa un dispozitiv sau unealtă de lucru la mașină nu garantează o funcționare sigură.

11.7. Nu vă așezați niciodată mâinile lângă unelte de lucru rotative.

11.8. Curățați în mod regulat orificiile de ventilație ale aparatului fără fir.

11.9. Utilizați numai bateria și încărcătorul recomandate.

11.10. Utilizați o cârpă moale și uscată pentru a curăța bateria. Nu folosiți niciodată solvent sau alcool.

12. Descrierea funcțională și scopul polizorului unghiular fără fir.

Polizorul unghiular fără fir este un instrument electric alimentat de o baterie, este acționat de un motor electric fără perii, al cărui cuplu este transmis arborelui de ieșire prin intermediul unei coroane și a unui pinion. Polizorul unghiular fără fir este conceput pentru tăierea și șlefuirea materialelor, cum ar fi piatra și metalul. Polizorul unghiular este conceput pentru tăiere, măcinare brută și curățare cu perii de sârmă pe suprafețe metalice și de piatră fără utilizarea apei. Cu accesorii speciale pentru șlefuire, polizorul unghiular poate fi folosit și pentru șlefuire. Unelele electrice fără fir, fără fir, sunt potrivite în special pentru lucrări legate de amenajarea interioară, adaptarea încăperii și multe altele.

Când lucrați cu metal și piatră, discul de șlefuit trebuie utilizat numai atunci când siguranța este montată!

Nu este permisă utilizarea instrumentului electric pentru alte activități decât utilizarea intenționată! 13. Date privind zgomotul și vibrațiile.

Valorile zgomotului și vibrațiilor sunt măsurate în conformitate cu EN 60745:

Valorile zgomotului și vibrațiilor sunt măsurate în conformitate cu EN 60745:

Nivelul presiunii sonore: LpA = 85,06 dB (A) K = 3 dB (A);

Nivel de putere sonoră: LwA = 96,06 dB (A) K = 3 dB (A)

Valoarea accelerațiilor vibrațiilor / mânerul principal /: ah = 6.151 m / s², eroare K = 1.5 m / s²

Valoarea accelerațiilor vibrațiilor / mâner suplimentar /: ah = 4.144 m / s², eroare K = 1.5 m / s²

14. Pregătirea pentru muncă.

14.1. Instalarea echipamentelor de siguranță.

14.1.1. Strat protector.

Așezați capacul de protecție pe treapta de prindere a polizorului unghiular. Reglați poziția capacului de protecție în funcție de activitatea specifică efectuată. Poziționați protecția pentru a vă proteja împotriva scânteilor.

14.1.2. Mâner auxiliar / suplimentar.

Utilizați polizor unghiular numai cu mânerul auxiliar montat. Înșurubați mânerul auxiliar în funcție de modul în care funcționează mașina în stânga, sus sau dreapta capului / 3 poziții /.

14.2. Instalarea sculelor de rectificat.

În timpul funcționării, discurile de măcinare și tăiere devin foarte fierbinți, nu le atingeți înainte de a se răcori.

Curățați arborele și toate părțile care vor fi instalate. Când strângeți și eliberați instrumentele de lucru, apăsați butonul pentru a bloca arborele polizorului unghiular. Apăsați butonul de blocare a arborelui numai când este în repaus. În caz contrar, polizorul unghiular poate fi deteriorat.

14.3. Disc de măcinat sau tăiat.

Respectați dimensiunile admise ale instrumentelor de lucru. Diametrul găurii trebuie să se potrivească la piciorul flanșei de centrare. Nu folosiți adaptoare sau reductoare. La montarea discurilor de tăiere cu diamant, asigurați-vă că săgeata care indică direcția lor de rotație coincide cu direcția de rotație a polizorului unghiular. Pentru a bloca discurile de măcinare sau tăiere, strângeți piulița de blocare și strângeți-o cu o cheie specială. După instalarea discului abraziv, înainte de a porni polizorul unghiular, asigurați-vă că discul este instalat corect și se poate roti liber. Asigurați-vă că discul abraziv nu atinge protecția sau alte părți ale polizorului unghiular.

14.4. Perie de sârmă în formă de clopot sau disc

Peria în formă de cupă sau sârmă de disc utilizată trebuie să poată fi înfășurată pe arborele polizorului unghiular astfel încât să atingă ferm flansa arborelui de la capătul firului. Strângeți cupa sau peria de sârmă de disc cu o cheie.

15. Sistem de colectare a prafului.

Pulberile eliberate în timpul procesării materialelor precum vopselele pe bază de plumb, anumite tipuri de lemn, minerale și metale pot fi periculoase pentru sănătate. Contactul cu pielea sau inhalarea unor astfel de prafuri pot provoca reacții alergice și / sau boli respiratorii operatorului unelei electrice sau celor prezente. Anumite pulberi, precum cele eliberate în timpul tratamentului cu fag și stejar, sunt considerate cancerigene, în special în combinație cu substanțe chimice pentru tratarea lemnului (cromat, conservanți etc.). Dacă este posibil, utilizați un sistem de colectare a prafului. Asigurați o ventilație bună la locul de muncă. Se recomandă utilizarea unei măști respiratorii cu filtru de clasă P2.

16. Lucrul cu polizorul unghiular.

16.1. Pornit și oprit.

Polizorul unghiular este echipat cu un comutator de siguranță pentru a preveni accidentele. Când butonul de pornire este apăsat la max. în același timp prin apăsarea comutatorului de siguranță, declanșatorul este blocat în poziția fixă. Apăsați din nou pe declanșator, dar fără a apăsa comutatorul de siguranță, comutatorul se va elibera și mașina se va opri. Cu controlul vitezei creșteți sau micșorați viteza. Verificați instrumentele de lucru înainte de a le utiliza. Instrumentul de lucru trebuie să fie instalat perfect și să se rotească fără a atinge nicăieri. Lăsați-l să se rotească fără încărcare timp de cel puțin un minut. Nu utilizați unelte de lucru deteriorate, bătute sau vibratoare. Instrumentele lucrătorilor deteriorate se pot rupe și pot provoca răni grave.

Înainte ca discul să atingă suprafața de lucru, mașina trebuie să funcționeze la viteza maximă.

Aveți grijă când tăiați caneluri în pereții portanți. Înainte de a începe lucrul, consultați inginerul civil, arhitectul sau directorul de șantier responsabil.

Fixați corect piesele de prelucrat.

Nu supraîncărcați polizorul unghiular până în punctul în care acesta se oprește din rotire.

16. 2. Încuirea discurilor de șlefuit.

Folișiți o cheie furcă pentru a încuia discurile.

Încuire simplă a discului cu blocare ax:

Apăsați blocarea axului și lăsați discul de șlefuit să se blocheze în poziție. Deschideți piulița flanșă cu o cheie pentru furcă. Încuiți discurile de măcinare sau tăiere și strângeți piulița flanșă cu o cheie furculiță.

Apăsați blocarea axului numai atunci când motorul și axul sunt staționare! Trebuie să țineți apăsat blocarea axului în timp ce schimbați discul!

În timpul funcționării, discurile de măcinare și tăiere devin foarte fierbinți, nu le atingeți înainte de a le avaraciti.

16.3. Măcinare brută.

Nu folosiți niciodată discuri de tăiere pentru măcinarea brută.

Când lucrați la un unghi de 30 ° până la 40 ° la rectificarea, veți obține cele mai bune rezultate. Mutați polizorul unghiular înainte și înapoi cu o presiune moderată. În acest fel, partea prelucrată nu se va supraîncălzi, suprafața ei

Își va schimba culoarea și brazdele adânci nu se vor forma.

16.4. Șlefuirea cu un disc lamelar cu șmirghel.

Cu ajutorul unui disc lamelar cu șmirghel pentru șlefuire, puteți prelucra și suprafețe îndoite.

16.5. Tăierea metalelor.

Când tăiați, lucrați cu o alimentare moderată, adaptată. Nu apăsați pe discul de tăiere, nu îl blocați sau nu îl rotiți. Când opriți polizorul unghiular, nu forțați discul să se oprească. Atunci când tăiați profile și țevi cu secțiune dreptunghiulară, cel mai bine este să începeți tăierea de la cea mai mică secțiune transversală.

16.6. Tăierea materialelor din piatră.

Râșnița unghiulară poate fi utilizată numai pentru tăierea uscată și măcinarea uscată.

Când tăiați materiale din piatră, cel mai bine este să utilizați un disc de tăiere cu diamant. Utilizați polizorul unghiular numai cu sistemul de colectare a prafului pornit și lucrați cu o mască respiratorie anti-praf. Când tăiați materiale deosebit de dure, cum ar fi betonul cu un conținut ridicat de pietriș, discul de tăiere cu diamant se poate supraîncălzi și se poate deteriora. O indicație a acestui lucru este apariția unei coroane strălucitoare pe ea. În acest caz, opriți tăierea și așteptați să se răcească discul diamantat, lăsându-l la ralanti pentru o vreme la viteza maximă. Viteza de tăiere semnificativ redusă și aspectul unui inel strălucitor sunt indicații ale unui disc de tăiere cu diamant „contondent”. Îl puteți „ascuți” prin tăiere pe termen scurt în material abraziv, de ex. caramida de silicat.

Întreținere și curățare.

Pentru a lucra eficient și în siguranță, păstrați mașinile și orificiile de aer curate. Luați pauze periodice de la serviciu. Depozitați și manipulați accesoriile cu grijă.

Ștergeți mașina cu o cârpă curată sau aruncați-o cu aer comprimat de joasă presiune. Curățați-l în mod regulat cu o cârpă umedă și puțin detergent ușor. Nu utilizați detergenți sau solvenți. În caz de zgomot neobișnuit al mașinii, opriți imediat lucrul și contactați cel mai apropiat centru de service RAIDER.

Protecția mediului.

Pentru a proteja mediul, instrumentul electric și ambalajul acestuia trebuie reciclate corespunzător pentru reutilizarea materiilor prime. Nu aruncați sculele electrice la gunoii menajeri! În conformitate cu Directiva Uniunii Europene 2012/19 / CE privind dispozitivele electrice și electronice la sfârșitul ciclului de viață și aprobarea și ca lege națională, instrumentele electrice care nu mai pot fi utilizate trebuie colectate separat și supuse prelucrării corespunzătoare către utilizați materiile prime din ele.



Baterie reincarcabila.

Baterie litiu-ion (Li-ion).

Nu aruncați bateriile în deșeurile menajere sau în rezervoare! Nu le ardeți!

Bateriile reincărcabile trebuie colectate, reciclate sau aruncate într-un mod ecologic. În conformitate cu Directiva 2013/56 / CE, bateriile defecte sau uzate sau bateriile obișnuite trebuie reciclate.

EXPLODED VIEW BK-BAG72

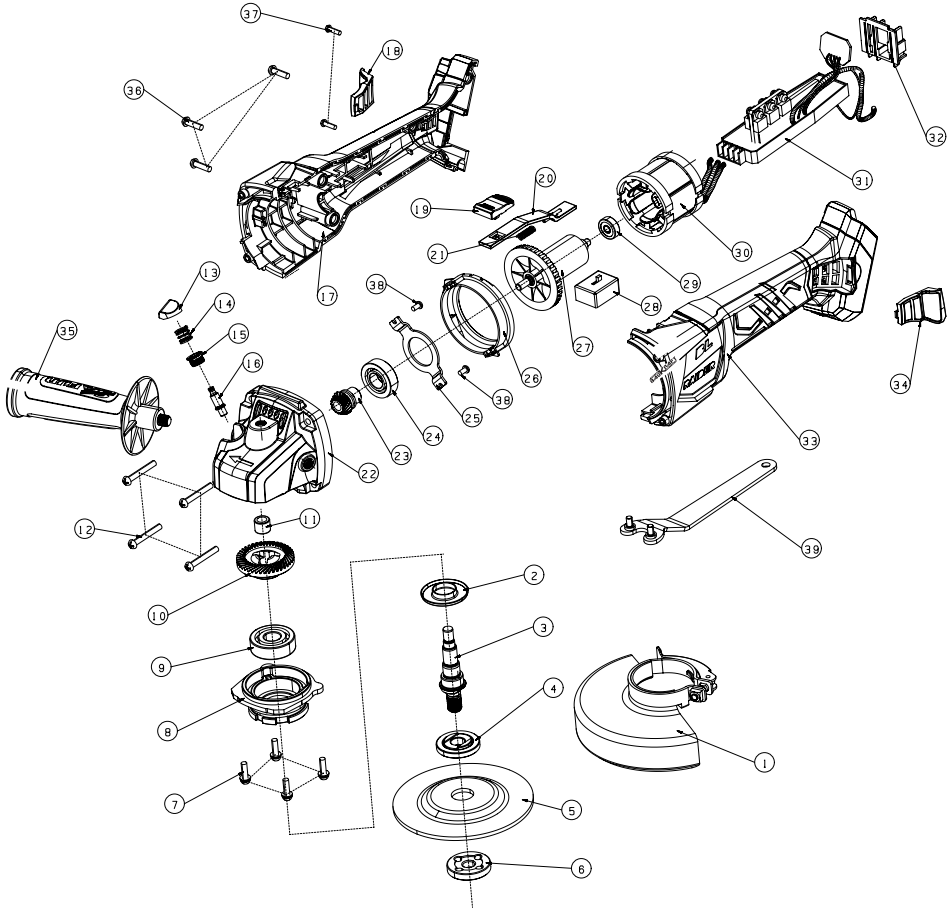

SPARE PARTS LIST BK-BAG72

NO.	DESCRIPTION	QTY	
1	disc protect cover	1	
2	dust proof cover	1	
3	M14 output shaft	1	
4	lower plate	1	
5	disc	1	
6	M14 top plate	1	
7	screw M4X14	4	M4X14
8	front cover	1	
9	bearing 6201RS	1	6201RS
10	big gear	1	
11	needle bearing HK0709	1	HK0709
12	screw M4X14 ST4.2X25	4	ST4.2X25
13	lock shaft button	1	
14	lock shaft spring	1	
15	lock shaft sleeve	1	
16	lock shaft	1	
17	left housing	1	
18	right dust proof window	1	
19	switch pushing button	1	
20	switch pull rod	1	
21	switch spring	1	
22	head cover	1	
23	small gear	1	
24	bearing 6001RS	1	6001RS
25	bearing pressing plate	1	
26	fan shroud	1	
27	rotor	1	
28	switch	1	
29	bearing 625Z	1	625Z
30	stator	1	
31	PCB board	1	
32	battery foot	1	
33	right housing	1	
34	left dust proof window	1	
35	assitant handle	1	M8
36	screw ST4.2*16	3	ST4.2X16
37	screw	2	PB3X14
38	screw M3X6	2	M3X6
39	spanner	1	



EC DECLARATION OF CONFORMITY

Euromaster Import Export Ltd.

Address: Sofia 1231, Bulgaria, 246 Lomsko shausse Blvd.

Product: Brushless cordless angle grinder

Brand: Baukraft

Type Designation: BK-BAG72

is designed and manufactured in conformity with following Directives:

**2006/42/EC of the European Parliament and the Council dated 17-th May 2006 on machinery;
2014/30/EU of the European parliament and of the council of 26 February 2014 on the
harmonisation of the laws of the Member States relating to electromagnetic compatibility.**

**2014/35/EU of the European Parliament and of the Council of 26 February 2014 on the
harmonization of the laws of the Member States relating to the making available on the market
of electrical equipment designed for use within certain voltage limits**

The product fulfils the essential requirements of the following standards:

EN 62841-1:2015+A11:2022

EN IEC 62841-2-3:2021+A11:2021

EN 55014-1:2021

EN 55014-2:2021

EN 60335-1: 2012/A11:2014

EN 60335-2-29: 2004/A2:2010

EN 62233:2008

EN 61000-3-2: 2019

EN 61000-3-3: 2013/A1:2019



Place&Date of Issue:

Sofia, Bulgaria

February 04, 2026

Brand Manager:

Krasimir Petkov



ЕО ДЕКЛАРАЦИЯ ЗА СЪОТВЕТСТВИЕ

Евромастер Импорт Експорт ООД
Адрес: София 1231, България, "Ломско шосе" 246.
Продукт: Акумулаторен ъглошлайф
Запазена марка: Baukraft
Модел: BK-BAG72

е проектиран и произведен в съответствие със следните директиви:
2006/42/ЕО на Европейския парламент и на Съвета от 17 май 2006 година относно машините;
2014/30/ЕС на Европейския парламент и на съвета от 26 февруари 2014 година за
хармонизиране на законодателствата на държавите членки относно електромагнитната
съвместимост

2014/35/ЕС на Европейския Парламент и на Съвета от 26 февруари 2014 година за
хармонизиране на законодателствата на държавите членки за предоставяне на пазара
на електрически съоръжения, предназначени за използване в определени граници на
напрежението

и отговаря на изискванията на следните стандарти:

EN 62841-1:2015+A11:2022
EN IEC 62841-2-3:2021+A11:2021
EN 55014-1:2021
EN 55014-2:2021
EN 60335-1: 2012/A11:2014
EN 60335-2-29: 2004/A2:2010
EN 62233:2008
EN 61000-3-2: 2019
EN 61000-3-3: 2013/A1:2019

„ЕВРОМАСТЕР
ИМПОРТ - ЕКСПОРТ“
ООД

Място и дата на издаване:
София, България
04 февруари, 2026

Бранд мениджър:
Красимир Петков

EC DECLARATION OF CONFORMITY

Euromaster Import Export Ltd.

Address: Sofia 1231, Bulgaria, 246 Lomsko shausse Blvd.

Product: Cordless Drill

Brand: Baukraft

Type Designation: BK-BCD40

is designed and manufactured in conformity with following Directives:

2006/42/EC of the European Parliament and the Council dated 17-th May 2006 on machinery;

2014/30/EU of the european parliament and of the council of 26 February 2014 on the harmonisation of the laws of the Member States relating to electromagnetic compatibility.

2014/35/EU of the European Parliament and of the Council of 26 February 2014 on the harmonization of the laws of the Member States relating to the making available on the market of electrical equipment designed for use within certain voltage limits

ЕО ДЕКЛАРАЦИЯ ЗА СЪОТВЕТСТВИЕ

Евромастер Импорт Експорт ООД

Адрес: София 1231, България, "Ломско шосе" 246.

Продукт: Акумулаторна Бормашина

Запазена марка: Baukraft

Модел: BK-BCD40

е проектиран и произведен в съответствие със следните директиви:

2006/42/ЕО на Европейския парламент и на Съвета от 17 май 2006 година относно машините;

2014/30/ЕС на европейския парламент и на съвета от 26 февруари 2014 година за хармонизиране на законодателствата на държавите членки относно електромагнитната съвместимост.

2014/35/ЕС на Европейския Парламент и на Съвета от 26 февруари 2014 година за хармонизиране на законодателствата на държавите членки за предоставяне на пазара на електрически съоръжения, предназначени за използване в определени граници на напрежението

и отговаря на изискванията на следните стандарти: /

The product fulfils the essential requirements of the following standarts

EN 62841-1:2015

EN 62841-2-1:2018

EN IEC 55014-1:2021

EN IEC 55014-2:2021

EN 60335-1: 2012/A11:2014

EN 60335-2-29: 2004/A11:2019

EN 62233:2008

**„ЕВРОМАСТЕР
ИМПОРТ - ЕКСПОРТ“
ООД**

Място и дата на издаване:

София, България

Бранд мениджър: Красимир Петков

04 февруари 2026 г/February 04, 2026

EC DECLARATION OF CONFORMITY

Euromaster Import Export Ltd.

Address: Sofia 1231, Bulgaria, 246 Lomsko shausse Blvd.

Product: Brushless cordless Impact wrench

Brand: Baukraft

Type Designation: BK-BCIW08

is designed and manufactured in conformity with following Directives:

2006/42/EC of the European Parliament and the Council dated 17-th May 2006 on machinery;

2014/30/EU of the european parliament and of the council of 26 February 2014 on the harmonisation of the laws of the Member States relating to electromagnetic compatibility

2014/35/EU of the European Parliament and of the Council of 26 February 2014 on the harmonization of the laws of the Member States relating to the making available on the market of electrical equipment designed for use within certain voltage limits and fulfils requirements of the following standards:

ЕО ДЕКЛАРАЦИЯ ЗА СЪОТВЕТСТВИЕ

Евромастер Импорт Експорт ООД

Адрес: София 1231, България, "Ломско шосе" 246.

Продукт: Безчетков акумулаторен ударен гайковерт

Запазена марка: Baukraft

Модел: BK-BCIW08

2006/42/ЕО на Европейския парламент и на Съвета от 17 май 2006 година относно машините;

2014/30/ЕС на европейския парламент и на съвета от 26 февруари 2014 година за хармонизиране на законодателствата на държавите членки относно електромагнитната съвместимост

2014/35/ЕС на Европейския Парламент и на Съвета от 26 февруари 2014 година за хармонизиране на законодателствата на държавите членки за предоставяне на пазара на електрически съоръжения, предназначени за използване в определени граници на напрежението

и отговаря на изискванията на следните стандарти:/The product fulfils the essential requirements of the following standarts

EN 62841-1:2015

EN 62841-2-2:2014

EN 55014-1:2021

EN 55014-2:2021

EN 61000-3-2: 2019

EN 61000-3-3: 2013

**„ЕВРОМАСТЕР
ИМПОРТ - ЕКСПОРТ“
ООД**

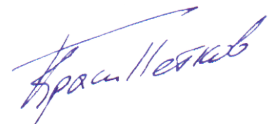

Място и дата на издаване:

София, България

Бранд мениджър: Красимир Петков

04 февруари 2026 г/February 04, 2026

ГАРАНЦИОННА КАРТА

МОДЕЛ.....

СЕРИЕН №

СРОК

(за подробности виж гаранционните условия)

№, дата на фактура / касов бон.....

ДАНИИ ЗА КУПУВАЧА

ИМЕ/ФИРМА

(попълва се от служителя)

АДРЕС.....

(попълва се от служителя)

ПОДПИС НА КУПУВАЧА.....

(запознат съм с гаранционните условия и правилата за експлоатация, изделието е в техническа изправност и окомплектовка)

ДАНИИ ЗА ПРОДАВАЧА

ИМЕ/ФИРМА

(попълва се от служителя)

АДРЕС

(попълва се от служителя)

ДАТА/ПЕЧАТ

СЕРВИЗЕН ПРОТОКОЛ

Приемлен протокол	Дата на приемане	Описание на дефекта	Дата на предаване	Подпис

Централен сервиз: София, бул: "Ломско шосе" 246, тел.: 0700 44 155 (безплатен за цялата страна)

e-mail: info@euromasterbg.com

ГАРАНЦИОННИ УСЛОВИЯ ЗА МАШИНИ

Машините и аксесоарите „BAUKRAFT“ са конструирани и произведени съгласно действащите в Република България нормативни документи и стандарти за съответствие с всички изисквания за безопасност.

СЪДЪРЖАНИЕ И ОБХВАТ НА ТЪРГОВСКАТА ГАРАНЦИЯ.

Търговската гаранция, която “Евромастер Импорт-Експорт” ООД дава за територията на Република България е както следва:

- 24 месеца за физически лица за всички машини от серията: **BAUKRAFT**
- 12 месеца за юридически лица за всички машини от серията: **BAUKRAFT**

Търговската гаранция е валидна при предоставяне на гаранционна карта попълнена правилно в момента на закупуване на машината и фискален касов бон или фактура. Гаранционната карта трябва да съдържа модел, сериен номер, име подпис и печат на търговеца продад машината, подпис от страна на клиента, че е запознат с гаранционните условия и датата на покупката. Непопълнени или подправени гаранционни карти са невалидни. Машините трябва да се използват само по предназначение и в съответствие с инструкцията за употреба. За да се гарантира безопасната работа е необходимо клиента да се запознае добре с инструкциите за употреба на машината, правилата за безопасност при работа с нея и конкретното и предназначение.

Машината изисква периодично почистване и подходяща поддръжка.

Гаранцията не покрива:

- износване на цветното покритие на машината;
- части и консумативи, които подлежат на износване, причинено от ползването като например: грес и масло, четки, водачи, опорни ролки, тампони, гумени маншони, задвижващи ремъци, спирачки, гъвкав вал с жило, лагери, семеринги, бутало с ударник на такери и др.;
- допълнителни аксесоари и консумативи като: ръкохватки, струйник, кутии, свредла, дискове за рязане, секачи ножове, вериги, шукурки, ограничители, полир-шайби, патронници (захвати и държачи на режещият инструмент), макарата за корда и самата корда за косачки и др.;
- ръчен стартерен механизъм и запалителна свещ;
- настройка на режима на работа;
- стояеми електрически предпазители и крушки;
- механични повреди на корпуса и всички външни елементи на изделието, включително декоративни;
- предпазители за очи, предпазители за режещи инструменти, гумирани плочи, закопчалки, линеали и др.;
- захранващ кабел и щепсел;
- цялостните повреди на инструментите, причинени от природни бедствия, като пожари, наводнения, земетресения и др.; Отпадане на гаранцията.

Фирма “Евромастер И/Е” ООД не е отговорна за повреди причинени от трети лица, като „Електроснабдителни дружества“, повреди от външен характер, като токови удари, нестандартни захранващи напрежения и има правото да откаже гаранционно обслужване при:

- несъответстващ (или непопълнен) сериен номер на изделието с този попълнен на гаранционната карта;
- заличен или липсващ индентификационен етикет на машината;
- повреди възникнали при транспорт, неправилно съхранение и монтаж на машината;
- направен опит за неоторизирана сервисна намеса в неупълномощена сервисна база;
- повреди, които са причинени в следствие на неправилна употреба (неспазване инструкцията за експлоатация) на машината от страна на клиента или трети лица;
- повреди причинени в резултат на използването на машината в друга среда освен препоръчаната от производителя (влажност, температура, вентилация, напрежение, запрашеност и др.);
- повреди, причинени от попадане на външни тела в машината;
- повреди, причинени в следствие на небрежно боравене с машината;
- повреди причинени от работа без въздушен филтър или силно замърсен такъв;
- при неправилно съотношение на бензин/двухтактово масло, водещо до блокиране на двигателя
- повреда в следствие неправилно поставен или незаточен режещ инструмент;
- повреда на редукторната кутия (предавката), причинена от недостатъчно добро смазване (с грес) на същата или механичен удар по задвижващата ос.
- повреда на ротор или статор, изразяваща се в слепване между тях, следствие на стояване на изолациите, причинено от продължително претоварване;
- повреда на ротор или статор причинена от претоварване или нарушена вентилация, изразяваща се в промяна на цвета на колектора или намотките;
- натрупан нагар или запушен ауслупх – резултат от предозиране на количеството масло в двухтактовата смес.
- липса на масло за режещата верига или незаточена (изхабена) верига;
- запущена горивна система;
- липсват защитни дискове, опорни плотове или други компоненти които са част от конструкцията на инструмента и са предназначени за осигуряването на безопасната му и правилна експлоатация;
- захранващият кабел на инструмента е удължаван или подменян от клиента;
- повредата е причинена от претоварване или липса на вентилация, недостатъчно или неправилно смазване на движещите се компоненти на изделието;

- износване или блокирани лагери поради претоварване, продължителна работа или прах;
- разбито лагерно гнездо от блокиран лагер или разбита втулка;
- разбито шпонково или резбово съединение;
- повреда в ел.ключ или електронно управление причинена от прах или счупване;
- повредена редукторна кутия (глава) причинено от застопоряващи механизъм;
- повреда на необичайна хлабина между бутало и цилиндър в резултат на претоварване, продължителна работа или прах;
- затягане между бутало и цилиндър в резултат на претоварване, продължителна работа или прах;
- повредено центробежно колело и спирачка (променен цвят) – дължи се на работа с блокирана спирачка;
- спуквания по корпуса, причинени от неправилен монтаж на свързващи тръби, фитинги и подобни;
- липса на компоненти които са част от конструкцията на инструмента и са предназначени за осигуряването на безопасната му и правилна експлоатация;
- на всички водни помпи (без потопяемите) и хидрофори трябва да бъде монтиран възвратен клапан на входящия отвор. При хидрофорите периодично се проверява налягането на металния контейнер(налягането трябва да бъде в границите 1.5 – 2 bar).
- **ВНИМАНИЕ!** Хидрофорите BAUKRAFT с механичен пресостат не изключват автоматично при липса на вода!
- повреда причинена от работа „на сухо“ без вода, която се изразява в деформация на уплътненията и компонентите на помпената част.
- повреди причинени от замръзване и прекомерно прегряване;

Срокът за отремонтване на приети в сервиза машини е в рамките на един месец.

Сервизите не носят отговорност за машини, не потърсени от собствениците им един месец след законния срок за ремонт!

Търговската гаранция за батерии и зарядни устройства, която “Евромастер Импорт-Експорт” ООД дава за територията на Република България, е както следва:

- 6 месеца за батерията и зарядното устройство BAUKRAFT

Гаранционният срок започва да тече от датата на закупуване. Гаранцията покрива всички дефекти, възникнали при правилно ползване на батерията и зарядното устройство, съобразно инструкцията за употреба. “Евромастер Импорт-Експорт” ООД осигурява гаранция, приложима при изброените по-долу условия, чрез безплатно отстраняване на дефекти на продукта, за които в рамките на гаранционния срок може да се докаже, че се дължат на дефекти в материала или при производството. Търговската гаранция е валидна при предоставяне на гаранционната карта на машината, попълнена правилно в момента на закупуване на продукта и фискален касов бон или фактура. Гаранционната карта трябва да съдържа модел и серийен номер на акумулаторната машина, окомплектована с батерия и зарядно устройство, име, подпис и печат на търговеца продал комплекта акумулаторен електроинструмент, подпис от страна на клиента, че е запознат с гаранционните условия и датата на покупката.

Гаранцията не покрива:

- износване на цветното покритие на батерията и зарядното устройство;
- повреди възникнали при транспорт, механични повреди /на корпуса и всички външни елементи на батерията и зарядното, включително декоративни/, при други външни въздействия и природни бедствия като пожари, наводнения, земетресения;
- дефекти от амортизация, нормално износване и изхабяване; Гаранцията за батерията и зарядното устройство отпада в случаите на:
- несъответстващ (или непопълнен) серийен номер на комплекта акумулаторен електроинструмент с този попълнен на гаранционната карта;
- нарушение на целостта, изтриване или липса на етикета на производителя върху батерията и зарядното устройство;
- всички случаи на повреди, причинени от неправилна употреба (неспазване инструкцията за експлоатация), изпускане, удар, заливане с течности, небрежно боравене, и в случаи, че всички клетки в батерията са изтощени под критичния минимум;
- зареждане с неоригинални зарядни устройства, захранващият кабел на зарядното устройство е удължаван или подменян от клиента, или други външни въздействия в противоречие с изискванията на производителя;
- когато е правен опит за ремонт, монтаж, демонтаж, модификация от потребителя или промени от неупълномощени лица или фирми;
- при използване на батерията и зарядното устройство не по предназначение;
- повреди причинени в резултат на използването и съхранението на батерията и/или зарядното в друга среда освен препоръчаната от производителя (влажност, температура, вентилация, напрежение, запрашеност и др.);
- при токови удари, гръмотевици, наводнения, пожари, други външни въздействия;
- при работа с нестандартна захранваща мрежа и с други неподходящи или нестандартни устройства;

Срокът за отремонтване на приети в сервиза батерии и зарядни устройства е в рамките на законния срок за ремонт- един месец, след който сервизите не носят отговорност в случай, че не са потърсени.

Законовата гаранция е съгласно изискванията на ЗЗП.

Законовата гаранция е съгласно изискванията на ЗЗП и Закон за предоставяне на цифрово съдържание и цифрови услуги и за продажба на стоки. При несъответствие на стоките потребителя има правни средства за защита срещу продавача, които не са свързани с разходи за него, като търговската гаранция не засяга тези средства за защита на потребителя;

Независимо от търговската гаранция продавачът отговаря за липсата на съответствие на потребителската стока с договора за продажба съгласно гаранцията по чл. 33 – 38 (Закон за предоставяне на цифрово съдържание и цифрови услуги и за продажба на стоки).

Чл. 33. (1) Когато стоките не отговарят на индивидуалните изисквания за съответствие с договора, на обективните изисквания за съответствие и на изискванията за мониториране или инсталиране на стоките, потребителят има право:

1. да предяви рекламация, като поиска от продавача да приведе стоката в съответствие;
2. да получи пропорционално намаляване на цената;
3. да развали договора.

(2) В случаите по ал. 1, т. 1 потребителят може да избере между ремонт или замяна на стоката, освен ако това се окаже невъзможно или би довело до непропорционално големи разходи за продавача, като се вземат предвид всички обстоятелства към конкретния случай, включително:

1. стойността, която би имала стоката, ако нямаше липса на съответствие;
2. значимостта на несъответствието, и
3. възможността да бъде предоставено другото средство за защита на потребителя без значително неудобство за потребителя.

(3) Продавачът може да откаже да приведе стоката в съответствие, ако ремонтът и замяната на стока са невъзможни или ако биха довели до непропорционално големи разходи за него, като се вземат предвид всички обстоятелства, включително тези по ал. 2, т. 1 и 2.

Потребителят има право на пропорционално намаляване на цената или да развали договора за продажба в следните случаи:

1. продавачът не е извършил ремонт или замяна на стоката съгласно чл. 34, ал. 1 и 2 или, когато е приложимо, не е извършил ремонт или замяна съгласно чл. 34, ал. 3 и ал. 4 или продавачът е отказал да приведе стоката в съответствие съгласно ал. 3;
2. появи се несъответствие въпреки предприетите от продавача действия за привеждане на стоката в съответствие; при несъответствие на стоки с дълготрайна употреба и на стоки, съдържащи цифрови елементи, продавачът има право да направи втори опит за привеждане на стоката в съответствие в рамките на срока на гаранцията по чл. 31;
3. несъответствието е толкова сериозно, че оправдава незабавно намаляване на цената или разваляне на договора за продажба, или
4. продавачът е заявил или от обстоятелствата е ясно, че продавачът няма да приведе стоката в съответствие в разумен срок или без значително неудобство за потребителя.

Потребителят няма право да развали договора, ако несъответствието е незначително. Тежестта на доказване за това дали несъответствието е незначително се носи от продавача.

(6) Потребителят има право да откаже плащането на оставаща част от цената или на част от цената, когато продавачът не изпълни своите задължения за привеждане на стоката в съответствие.

Чл. 34. (1) Ремонтът или замяната на стоките се извършва безплатно в рамките на разумен срок, считано от уведомяването на продавача от потребителя за несъответствието и без значително неудобство за потребителя, като се вземат предвид естеството на стоките и целта, за която са били необходими на потребителя.

(2) За стоки, различни от стоките, съдържащи цифрови елементи, ремонтът или замяната на стоките се извършва безплатно в рамките на един месец, считано от уведомяването на продавача от потребителя за несъответствието и без значително неудобство за потребителя, като се вземат предвид естеството на стоките и целта, за която са били необходими на потребителя.

(3) Когато несъответствието се отстранява чрез ремонт или замяна на стоките, потребителят предоставя стоките на разположение на продавача. При замяна на стоките продавачът взема заменените стоки обратно от потребителя за своя сметка.

Когато извършването на ремонт изисква демонтирането на стоките, които са били инсталирани съобразно тяхното естество и цел, преди да се появи несъответствието, или когато тези стоки трябва да бъдат заменени, задължението на продавача да ремонтира или да замени стоките включва демонтирането на стоките, които не съответстват, и инсталирането на заместващите стоки или на ремонтните стоки, или поемане на разходите за мониториране и инсталиране на стоките.

Потребителят не дължи заплащане за обичайната употреба на заменените стоки за времето преди тяхната замяна.

Чл. 35. Намаляването на цената е пропорционално на разликата между стойността на получените от потребителя стоки и стойността, която биха имали стоките, ако нямаше липса на съответствие.

Чл. 36. (1) Потребителят упражнява правото си да развали договора чрез заявление до продавача, с което го уведомява за решението си да развали договора за продажба.

(2) Когато несъответствието се отнася само за някои от стоките, доставени съгласно договора за продажба, и е налице основание за разваляне на договора съгласно чл. 33, потребителят има право да развали договора за продажба само по отношение на тези стоки, които не съответстват, както и по отношение на всички други стоки, които е придобил заедно със стоките, които не съответстват, ако не може разумно да се очаква, че потребителят ще се съгласи да запази само стоките, които съответстват.

(3) Когато потребителят развали договора за продажба изцяло или частично само по отношение на някои от доставените съгласно договора за продажба стоки, потребителят връща тези стоки на продавача без неоправдано забавяне и не по-късно от 14 дни, считано от датата, на която потребителят е уведомил продавача за решението си да развали договора за продажба. Крайният срок се смята за спазен, ако потребителят е върнал или изпратил стоките обратно на продавача преди изтичането на 14-дневния срок. Всички разходи за връщане на стоките, в т.ч. експедиране на стоките, са за сметка на продавача.

Продавачът възстановява на потребителя заплатената цена за стоките след тяхното получаване или при представяне на доказателство от потребителя за тяхното изпращане на продавача. Продавачът е длъжен да възстанови получените суми, като използва същото платечно средство, използвано от потребителя при първоначалната трансакция, освен ако потребителят е изразил изричното си съгласие за използване на друго платечно средство и при условие че това не е свързано с разходи за потребителя.

Чл. 37. (1) Потребителят може да упражни правата си по този раздел, както следва:

1. за стоки, различни от стоки, съдържащи цифрови елементи, в срок до две години, считано от доставянето на стоката;
2. за стоки, съдържащи цифрови елементи, когато договорът за продажба предвижда еднократно предоставяне на цифрово съдържание или цифрова услуга;

га, независимо от това дали несъответствието се дължи на физическите или цифровите елементи на стоката, в срок до две години, считано от доставянето на стоката и предоставянето на цифровото съдържание или цифровата услуга или в рамките на периода от време, посочен в чл. 31, ал. 1 и 2, без да се възпрепятства прилагането на чл. 28, ал. 3, т. 1;

3. за стоки, съдържащи цифрови елементи, когато договорът за продажба предвижда непрекъснато предоставяне на цифрово съдържание или цифрова услуга за определен период от време, независимо от това дали несъответствието се дължи на физическите или цифровите елементи на стоката, в срок до две години, считано от доставянето на стоката и от започването на непрекъснато предоставяне на цифровото съдържание или цифровата услуга;

4. за стоки, съдържащи цифрови елементи, когато договорът за продажба предвижда непрекъснато предоставяне на цифрово съдържание или цифрова услуга за период, по-дълъг от две години, и несъответствието се дължи на цифровите елементи на стоката, потребителят може да упражни правата си по този раздел в рамките на срока на действие на договора.

(2) Срокът по ал. 1 спира да тече през времето, необходимо за извършване на ремонт или замяна на стоката.

(3) Упражняването на правото на потребителя по ал. 1 не е обвързано с други срокове за предявяване на иск, различни от тези по ал. 1.

Чл. 38. Продавачът, който отговаря за несъответствие на стоките, дължащо се на действие или бездействие, включително на пропуск да се предоставят актуализации на стоки, съдържащи цифрови елементи, от страна на лице на предходен етап от веригата от търговски сделки, има право на иск за обезщетение за претърпени вреди срещу лицето или лицата, които са причинили несъответствието.

Baukraft

SC EUROMASTER SRL
STR.HORIA,CLOSCA SI CRISAN,NR.5,HALA 3,OTOPENI, ILFOV TEL/
FAX:021.351.01.06

CERTIFICAT DE GARANTIE

Nr. _____ din _____

Denumirea produsului _____

Seria de fabricatie a produsului _____

Caracteristici tehnice _____

Garantie comerciala : PODUS HOBBY.Termen de garantie: 24 luni de la data vanzarii
catre consumatorii casnici (pentru toata gama Baukraft).

Durata medie de utilizare: 3 ani

Vandut prin societatea _____ din localitatea

_____ str. _____ nr. _____ cu

factura nr. _____ din _____

Cumparator _____

Data cumpararii produsului _____

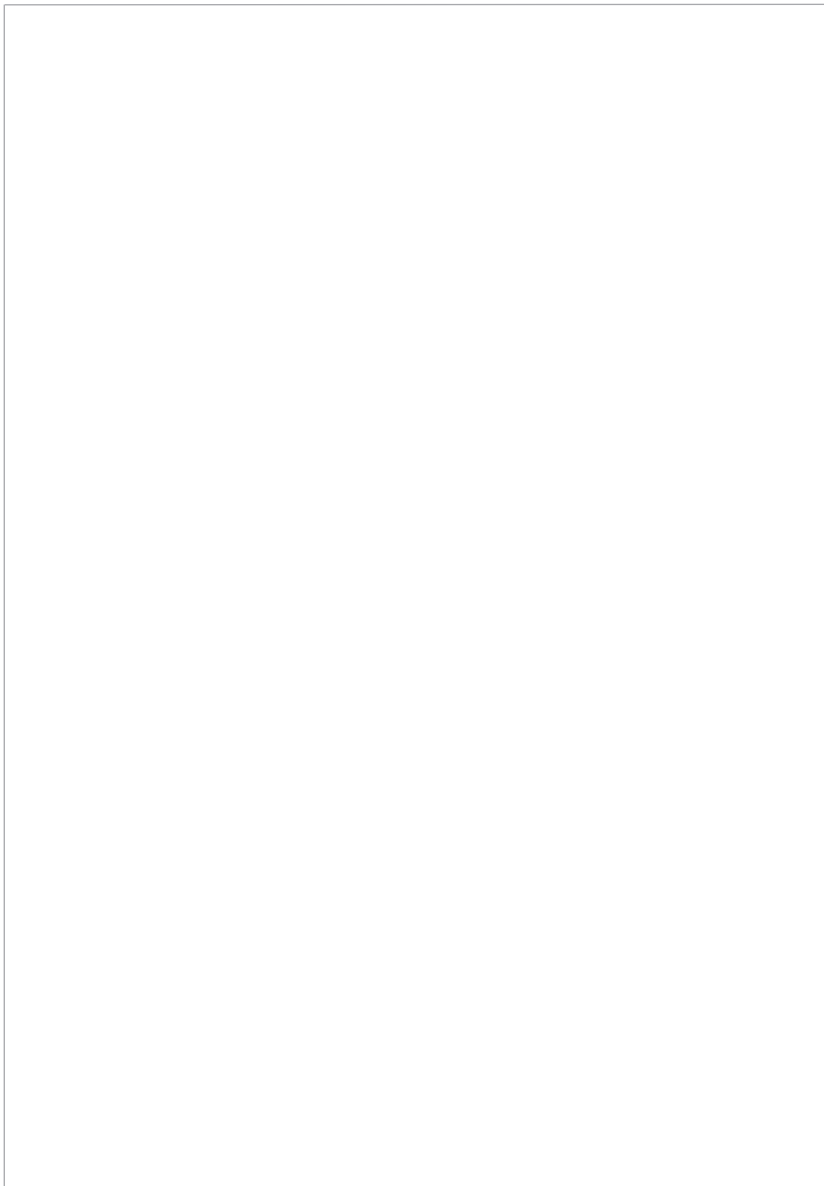

EUROMASTER IMPORT EXPORT LTD

1231, Sofia, Bulgaria, 246 Lomsko shose Blvd.,
tel.: +359 700 44 155
fax: + 359 2 934 00 90

www.euromasterbg.com; e-mail: info@euromasterbg.com

